

POWER  
OF ENERGY

2021



**CATALOGO TECNICO**  
BIOMASSA - GASOLIO - SOLARE



Copyright Ellegi Srl - Tutti i diritti riservati

Questo catalogo è aggiornato al 2024 e sostituisce integralmente tutte le versioni precedenti.  
Per informazioni si prega di contattare al servizio clienti di Ellegi S.r.l.

Un' esperienza di oltre 50 anni nella produzione di stufe e caldaie acquisita con l'assorbimento del marchio storico CTMC abbinata alle innovazioni tecnologiche promosse dal risparmio energetico, sicurezza e salvaguardia dell'ambiente.

**ELLEGI S.r.l.** è specializzata nel settore delle energie tradizionali, energie alternative, biomassa e sistemi di accumulo. Abbiamo trasformato la vecchia produzione di serie in una gamma di prodotti innovativi e sistemi integrati per il risparmio energetico:

Caldaie a legna, pellet, cippato e multicom bustibile;  
Stufe e idrostufe;  
Idrocucine a legna;  
Temorcamini;  
Pannelli solari;  
Serbatoi di accumulo.

Queste attività ci hanno portato a raggiungere ottimi risultati, a confermare e consolidare una presenza importante nel mercato interno e internazionale della produzione di manufatti di caldareria. L'azienda ha sempre mantenuto livelli di qualità dei prodotti certificati e omologati, con processi produttivi ad alta tecnologia. Prodotti idonei e moderni per il mercato, servizio e qualità come linee guida per il futuro. L'organizzazione aziendale, integrata da sistemi informatici, permettono un'efficace gestione del processo tecnico-produttivo. L'esperienza acquisita ha permesso di sviluppare una gamma di soluzioni e proposte per soddisfare l'intero settore con particolare attenzione al risparmio energetico. La tecnologia adottata è stato un fattore importante, ma determinante è stata in questi anni la componente umana vera ricchezza dell'azienda di ieri, oggi e domani.

# LEGENDA

---



ITALIA: Incentivo che permette di recuperare, in base alla zona climatica, una percentuale di rimborso sull'acquisto.



Gestore dei servizi energetici, alla quale è attribuito l'incarico di promozione e sviluppo delle fonti rinnovabili e dell'efficienza energetica.



Ente accreditato per verificare la qualità del prodotto e il rispetto delle norme europee EN 14785  
EN 13240  
EN 303-5



Ente accreditato per verificare la qualità del prodotto e il rispetto delle norme europee EN 14785  
EN 13240  
EN 303-5



Ente accreditato per verificare la qualità del prodotto e il rispetto delle norme europee EN 14785  
EN 13240  
EN 303-5



Agenzia di consulenza tecnica ed ecologica.  
Opera nei settori dell'ambiente e sicurezza sia in termini conoscitivi che in termini propositivi, predisponendo le soluzioni, tecnicamente più corrette, con l'ambizione di individuare il punto di equilibrio tra esigenze dell'economia e dell'ecologia.

**CERTIFICAZIONE  
EN13229**

Norma Europea di riferimento inserti e caminetti aperti alimentati a combustibile solido.

**CERTIFICAZIONE  
EN14785**

Norma Europea di riferimento per gli apparecchi di riscaldamento di spazi residenziali alimentati con pellet di legno.

**EN303-5:2012**

Norma Europea di riferimento per caldaie a combustibile solido.



Marchio di Conformità Europea, è rappresentato da un simbolo grafico specifico che garantisce al consumatore la conformità del prodotto a tutte le disposizioni della Comunità Europea che prevedono il suo utilizzo

## BIOMASSA

Pag. 6

- CALDAIE
- IDROSTUFE - STUFE
- TERMOCUCINE
- TERMOCAMINI
- ACCESSORI

## GASOLIO/GAS

Pag.50

- GASOLIO

## SOLARE

Pag.56

- COLLETTORI SOLARI PIANI
- COLLETTORI SOLARI  
SOTTOVUOTO
- KIT SOLARI
- ACCESSORI

## BOLLITORI

Pag.74

## INDICE

### ● CALDAIE

LEGNA	
<u>ECOWOOD</u>	8
<u>ECOWOOD LAMBDA</u>	9
PELLET	
<u>PARIGI-ECO</u>	11
<u>SMART-ECO</u> ★★★★★	12
<u>PE 15-22 - PE/L 27-34</u>	13
<u>PL</u>	14
<u>VIS</u>	18
<u>SERIE X</u>	19
<u>VIS NEXT</u> ★★★★★	20
MULTICOMBUSTIBILE	
<u>PL M</u>	15
<u>PL CHIP</u>	16
<u>ECOWOOD LAMBDA COMB</u>	10
<u>ECOMIX</u>	17
CIPPATO	
<u>FIREPLUS</u>	22

### ● IDROSTUFE / STUFE

ACQUA - LEGNA	
<u>KARIN</u>	25
<u>ZERO 9</u> ★★★★★	30
ACQUA - PELLET	
<u>SMART</u> ★★★★★	26
<u>PARIGI</u>	24
<u>ROMA</u>	23
ARIA - PELLET	
<u>ZERO3</u> ★★★★★	27
<u>ZERO4</u> ★★★★★	28
<u>ZERO5</u> ★★★★★	29
<u>MONACO</u>	33
<u>VIENNA</u>	34
<u>SLIM</u>	36
ARIA CANALIZZATA - PELLET	
<u>VIENNA 12C/15C</u>	35

### ● TERMOCUCINE

<u>CUKI 95</u>	37
<u>CASADEI</u>	38
<u>LOGAN 85</u>	39
<u>VIKI</u>	40
<u>CUKI 45</u>	41

### ● TERMOCAMINI

LEGNA	
<u>EVS</u>	43
<u>EVL</u>	43
<u>EVL-LS</u>	42
LEGNA - PELLET	
<u>EVS-LP</u>	45
<u>EVL-LP</u>	44





# **BIOMASSA**

---



● **IMPIEGHI**

Riscaldamento acqua impianto termico

● **COSTRUZIONE**

- Corpo caldaia in acciaio di qualità.
- Saldature con impianti automatizzati.
- Motoestrattore fumi in acciaio inox.
- Sistema antifumo in fase di carico.
- Mantellatura esterna verniciata a fuoco e coibentata.

● **GARANZIA**

5 anni su corpo caldaia  
2 anni convenzionale

● **FUNZIONAMENTO**

Quadro comando elettronico completamente modulante.

● **COMPLETO DI**

- Comando controllo puffer
- Scambiatore di sicurezza
- Leva pulizia - Scambiatore fumi

● **CERTIFICAZIONI**

**EN 303-5:2012 - 3 stelle**

CODICE	MODELLO
0.910.026	ECOWOOD 25 Kw
0.910.036	ECOWOOD 35 kW
0.910.056	ECOWOOD 60 kW
0.910.120	ECOWOOD 100 kW
0.910.150	ECOWOOD 150 kW
0.910.190	ECOWOOD 190 kW

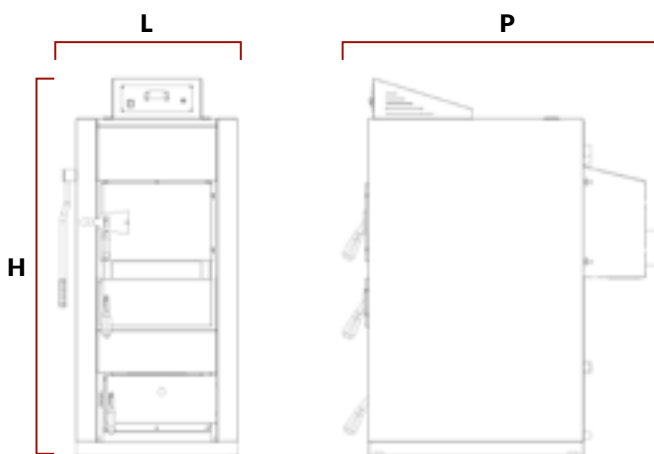

MODELLO	UM	ECOWOOD					
		25	35	60	100	150	190
Potenza focolare	kW	29,1	34,6	56,9	100	150	190
Potenza idrica	kW	22,6	26,9	44	77,1	115,6	146,5
Rendimento	η	77,7	77,6	77,4	77,1	77,1	77,1
Contenuto legna	kg	22	28	32	55	100	150
Dimensioni legna	cm	33	50	50	85	100	100
Diametro camino	cm	15	15	15	18	2x18	2x18
Attacchi idraulici		1" 1/4	1" 1/4	1" 1/4	1" 1/4	1" 1/4	1" 1/4
Massa	kg	405	505	555	1200	1600	1750
Dimensioni PxLXH	cm	90x62x136h	107x62x136h	107x68x136h	156x68x151h	185x87x168h	185x102x172





CODICE	MODELLO
0.910.126	ECOWOOD LAMBDA 25 Kw
0.910.136	ECOWOOD LAMBDA 35 kW
0.910.156	ECOWOOD LAMBDA 60 kW

### ● IMPIEGHI

Isaldamento acqua impianto termico

### ● COSTRUZIONE

- Corpo caldaia in acciaio di qualità.
- Motoestrattore fumi in acciaio inox.
- Sistema antifumo in fase di carico.
- Mantellatura esterna verniciata a fuoco e coibentata.
- Camera di combustione totalmente bagnata ad alto rendimento con assenza di incombusti.

### ● GARANZIA

5 anni su corpo caldaia  
2 anni convenzionale

### ● FUNZIONAMENTO

- Regolazione indipendente aria primaria e secondaria con controllo sonda Lambda.
- Controllo puffer.
- Controllo una zona riscaldamento.

### ● COMPLETO DI

- Scambiatore di sicurezza
- Comando pulizia - Scambiatore fumi

### ● CERTIFICAZIONI

EN 303-5:2012 - 4 stelle

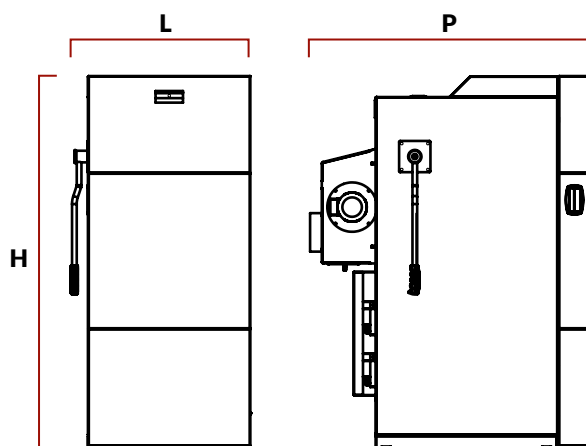

MODELLO	UM	ECOWOOD LAMBDA		
		25	35	50
Potenza focolare	kW	26,5	34,7	46
Potenza idrica	kW	24,1	31,3	41,1
Rendimento	$\eta$	90,8	90,2	89,5
Contenuto legna	kg	22	28	32
Dimensioni legna	cm	33	50	50
Diametro camino	cm	15	15	15
Attacchi idraulici		1" 1/4	1" 1/4	1" 1/4
Massa	kg	493	593	613
Dimensioni LxPxH	cm	110x62x144h	127x62x144h	127x68x144h

# ECOWOOD LAMBDA COMB

Caldia legna/pellet fiamma inversa



## ● IMPIEGHI

Riscaldamento acqua impianto termico

## ● COSTRUZIONE

- Corpo caldaia in acciaio di qualità.
- Motoestrattore fumi in acciaio inox.
- Sistema antifumo in fase di carico.
- Mantellatura esterna verniciata a fuoco e coibentata.

## ● GARANZIA

5 anni su corpo caldaia  
2 anni convenzionale

## ● FUNZIONAMENTO

- Gassificazione con fiamma inversa aspirata
- Sonda Lambda
- Regolazione elettrica aria primaria e secondaria
- Bruciatore pellet autopulente
- Sistema antifumo in fase di carico legna
- Funzionamento combinato con accensione legna pellet
- Quadro elettronico, controllo puffer e controllo 2 zone di riscaldamento
- Capacità serbatoio di servizio pellet 30 kg.

## ● COMPLETO DI

- Scambiatore di sicurezza
- Comando pulizia - Scambiatore fumi

## ● CERTIFICAZIONI

EN 303-5:2012 - 4 stelle

ELLEGI\_TECNOLISTINO  
2024\_BIOMASSA

CODICE	MODELLO
0.910.040	ECOWOOD LAMBDA COMB 25 kW
0.910.045	ECOWOOD LAMBDA COMB 35 kW
0.910.050	ECOWOOD LAMBDA COMB 50kW
A RICHIESTA	
0.910.451	Modulo WI-FI- Gestione caldaie tramite APP

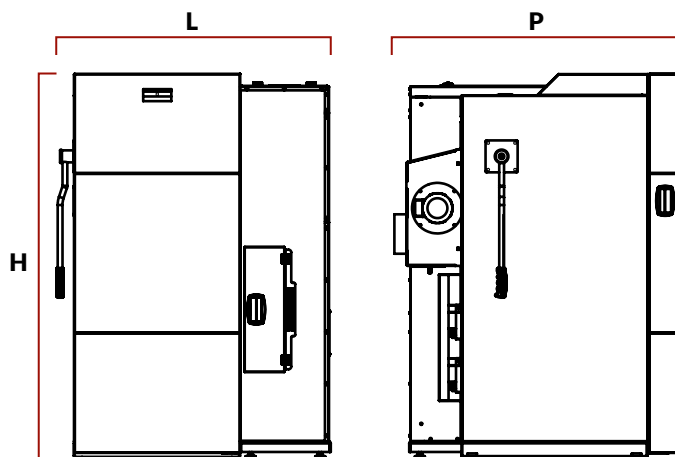

MODELLO	UM	ECOWOOD LAMBDA COMB		
		25	35	50
Potenza focolare	kW	26,50*	34,70*	46*
Potenza idrica	kW	24,1*	31,3*	41,1*
Rendimento	$\eta$	90,8*	90,2*	89,5*
Contenuto legna	kg	22	28	32
Dimensioni legna	kg/h	33	50	50
Diametro camino	cm	15	15	15
Attacchi idraulici		1" 1/4	1" 1/4	1" 1/4
Massa	kg	565	665	690
Dimensioni LxPxH	cm	110x100x144h		

\* In riferimento al combustibile legna



CODICE	MODELLO
0.915.160	PARIGI-ECO - pulizia manuale
0.915.161	PARIGI-ECO - pulizia automatica
A RICHIESTA	
0.910.451	Modulo WI-FI- Gestione caldaie tramite APP

● **IMPIEGHI**

Riscaldamento acqua impianto termico

● **COSTRUZIONE**

- Corpo caldaia in acciaio di qualità.
- Mantello esterno coibentato e verniciato a fuoco.
- Camera combustione in acciaio
- Bruciere in acciaio inox

● **GARANZIA**

5 anni su corpo caldaia  
2 anni convenzionale

● **FUNZIONAMENTO**

- Disponibile in versione pulizia automatica o manuale
- Pulizia automatica bruciere e scambiatori fumi (versione automatica)

● **COMPLETO DI**

- Programmazione fasce orarie
- Possibilità controllo puffer

● **CERTIFICAZIONI**

**EN 14785 - 4 stelle**

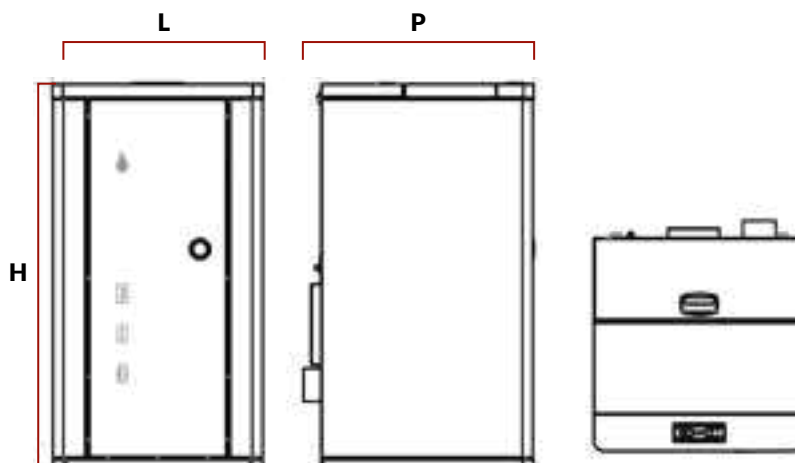

MODELLO	UM	PARIGI - ECO
Potenza focolare	kW	8,8 ÷ 22,5
Potenza idrica	kW	7,8 ÷ 19,8
Rendimento	η	88
Contenuto pellet	kg	35
Consumo orario pellet	kg/h	1,8 ÷ 4,7
Diametro camino	cm	10
Attacchi idraulici		1"
Massa	kg	235 - 241
Dimensioni LxPxH	cm	61x63x144h

# SMART ECO ★★★★★

Caldaia a pellet



## ● IMPIEGHI

Riscaldamento acqua impianto termico

## ● COSTRUZIONE

- Focolare in acciaio
- Rivestimento esterno acciaio

## ● GARANZIA

5 anni su corpo caldaia  
2 anni convenzionale

## ● FUNZIONAMENTO

- Pulizia automatica braciere con sistema rotante
- Pulizia manuale dei turbolatori
- Programmazione fasce orarie

## ● COMPLETO DI

- Radiocomando WI-FI con termostato
- Vaso espansione
- Circolatore elettronico

## ● CERTIFICAZIONI

EN 14785 - 5 Stelle

ELLEGI\_TECNOLISTINO  
2024\_BIOMASSA

CODICE	MODELLO
0.915.190	SMART-ECO - pulizia automatica
A RICHIESTA	
0.910.451	Modulo WI-FI - Gestione caldai tramite APP

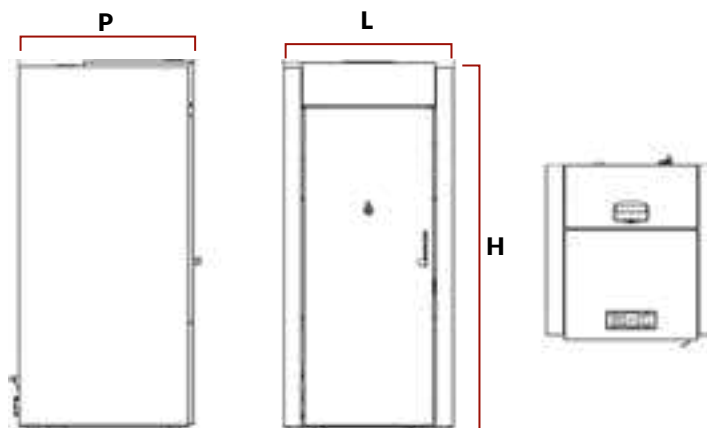

MODELLO	UM	SMART - ECO
Potenza focolare	kW	14,7 - 7,2
Potenza acqua	kW	12,3 - 5,6
Rendimento	η	93,5 - 5,6
Contenuto pellet	kg	15
Consumo orario pellet	cm	1,5 ÷ 3
Diametro camino	cm	80
Attacchi idraulici		3/4"
Massa	kg	145
Dimensioni PxLxH	cm	54x52x114h

# PE e PE\_L

Caldaia a pellet



- **IMPIEGHI**

Riscaldamento acqua impianto termico

- **COSTRUZIONE**

- Focolare in acciaio
- Rivestimento esterno acciaio

- **GARANZIA**

5 anni su corpo caldaia  
2 anni convenzionale

- **FUNZIONAMENTO**

- Pulizia automatica braciere con sistema rotante
- Pulizia manuale dei turbolatori
- Programmazione fasce orarie

- **COMPLETO DI**

- Radiocomando WI-FI con termostato
- Vaso espansione
- Circolatore elettronico

- **CERTIFICAZIONI**

EN 14785 - 5 Stelle

CODICE	MODELLO
0.915.120	PE 15 kW
0.915.130	PE 22 kW
0.915.170	PE/L 27 kW
0.915.180	PE/L 34 kW
A RICHIESTA	
0.915.907	Serbatoio supplementare per PE 15/22

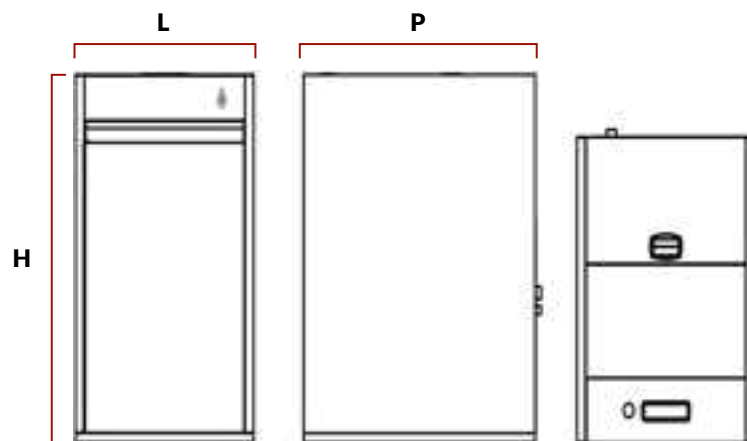

MODELLO	UM	PE		PE/L	
		15	22	27	34
Potenza focolare	kW	6 ÷ 15	9,2 ÷ 22	10,8 ÷ 27	13,9 ÷ 34
Potenza idrica	kW	5,3 ÷ 13,2	8 ÷ 19,3	9,5 ÷ 23,8	12,2 ÷ 29,9
Rendimento	η	88	87,7	88,1	87,9
Contenuto pellet	kg	45	45	60	60
Consumo orario pellet	kg/h	1,2 ÷ 3,1	1,9 ÷ 4,6	2,2 ÷ 5,6	2,9 ÷ 7,1
Diametro camino	cm	8	8	10	10
Attacchi idraulici		1"	1"	1"	1"
Massa	kg	174	174	230	240
Dimensioni PxLxH	cm	81x62x97h	81x62x97h	74x62x129h	74x62x129h



● **IMPIEGHI**

Riscaldamento acqua impianto termico

● **CONSTRUZIONE**

- Corpo caldaia e camera di combustione in acciaio di qualità.
- Braciere in acciaio inox
- Mantellatura esterna verniciata a fuoco con doppia porta
- Coibentazione totale

● **GARANZIA**

5 anni su corpo caldaia  
 2 anni convenzionale

● **FUNZIONAMENTO**

- Controllo funzioni con display digitale
- Controllo automatico con 5 potenze
- Programmazione giornaliera, settimanale e weekend con 3 fasce orarie
- Cassetto cenere estraibile
- Pulizia automatica braciere e scambiatori fumo
- Produzione ACS rapida (solo per versioni PL33/S)
- Controllo puffer

● **COMPLETO DI**

- Vaso espansione
- Circolatore alta efficienza
- Flussostato (solo per versione PL33/S)
- Comando controllo puffer
- Valvola sicurezza
- Valvola sfiato

● **CERTIFICAZIONI**

**EN 303-5:2012 - 3 stelle.**

CODICE	MODELLO
0.915.102	PL 16 kW
0.915.104	PL 25 kW
0.915.103	PL 33 kW
0.915.113	PL 33S - 33 kW
A RICHIESTA	
0.910.451	Modulo WI-FI Gestione caldaie tramite APP
0.910.450	RACCORDO A "T" scarico fumi Ø100 con isp.
0.915.200	KIT estrazione cenere automatico
0.915.203	CONDENSATORE FUMI in acciaio inox

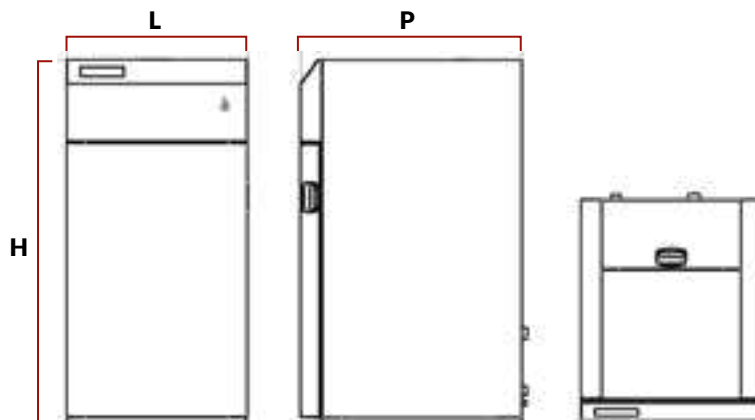

MODELLO	UM	PL			
		16	25	33	33S
Potenza focolare	kW	4,8 ÷ 16,5	7,1 ÷ 24,2	9,5 ÷ 32	9,5 ÷ 32
Potenza idrica	kW	4,2 ÷ 14,7	6,4 ÷ 21,9	8,7 ÷ 29,1	8,7 ÷ 29,1
Rendimento	η	89	90	91	91
Contenuto pellet	kg	70	70	70	70
Consumo orario pellet	kg/h	1 ÷ 3,4	1,5 ÷ 5	2 ÷ 6,6	2 ÷ 6,6
Diametro camino	cm	8	10	10	10
Attacchi idraulici		1"	1"	1"	1"
Produzione ACS	l/min	-	-	-	12/45
Massa	kg	280	290	300	300
Dimensioni PxLxH	cm	82x67x135h	82x67x135h	82x67x135h	82x67x135h



CODICE	MODELLO
0.915.134	PL_M 25 kW
0.915.133	PL_M 33 kW
A RICHIESTA	
0.910.451	Modulo WI-FI Gestione caldaie tramite APP
0.910.450	RACCORDO A "T" scarico fumi Ø100 con isp.
0.915.200	KIT estrazione cenere automatico
0.915.203	CONDENSATORE FUMI in acciaio inox

● **IMPIEGHI**

Riscaldamento acqua impianto termico

● **COSTRUZIONE**

- Corpo caldaia e camera di combustione in acciaio di qualità.
- Braciere in acciaio inox
- Mantellatura esterna verniciata a fuoco con doppia porta
- Coibentazione totale

● **GARANZIA**

5 anni su corpo caldaia  
2 anni convenzionale

● **FUNZIONAMENTO**

- Controllo funzioni con display digitale
- Controllo automatico con 5 potenze
- Programmazione giornaliera, settimanale e weekend con 3 fasce orarie
- Cassetto cenere estraibile
- Pulizia automatica braciere e scambiatori fumo
- Produzione ACS rapida (solo per versioni PL33/S)
- Controllo puffer

● **COMPLETO DI**

Braciere multicomcombustibile (nocciolino / gusci)

● **CERTIFICAZIONI**

EN 303-5:2012 - 3 stelle.

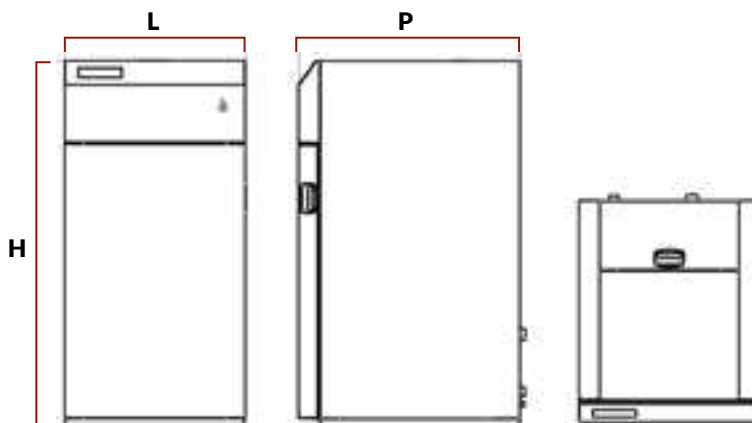

MODELLO	UM	PL M	
		25	33
Potenza focolare	kW	7,1 ÷ 24,2*	9,5 ÷ 32*
Potenza idrica	kW	6,4 ÷ 21,9*	8,7 ÷ 29,1*
Rendimento	η	90*	91*
Contenuto pellet	kg	70*	70*
Consumo orario pellet	kg/h	1,5 ÷ 5*	2 ÷ 6,6*
Diametro camino	cm	10	10
Attacchi idraulici		1"	1"
Massa	kg	290	300
Dimensioni PxLxH	cm	82x67x135h	82x67x135h

\* IN RIFERIMENTO AL COMBUSTIBILE PELLETT



# PL CHIP

Caldia cippatino/pellet *autopulente*



ELLEGI\_TECNOLISTINO  
2024\_BIOMASSA

ODICE	MODELLO
0.915.144	PL CHIP 25 kW
0.915.143	PL CHIP 33 kW
A RICHIESTA	
0.910.451	Modulo WI-FI Gestione caldai tramite APP
0.910.450	RACCORDO A "T" scarico fumi Ø100 con isp.
0.915.200	KIT estrazione cenere automatico
0.915.203	CONDENSATORE FUMI in acciaio inox

## ● IMPIEGHI

Riscaldamento acqua impianto termico ad alta temperatura

## ● COSTRUZIONE

- Combustione in acciaio di qualità.
- Braciere in acciaio inox
- Mantellatura esterna con doppia porta verniciata a fuoco
- Coibentazione totale

## ● GARANZIA

5 anni su corpo caldaia  
2 anni convenzionale

## ● FUNZIONAMENTO

- Controllo funzioni con display digitale
- Controllo automatico con 5 potenze
- Programmazione giornaliera, settimanale e weekend con 3 fasce orarie
- Cassetto cenere estraibile
- Pulizia automatica braciere e
- Scambiatori fumo
- Controllo puffer

## ● COMPLETO DI

- Braciere multicom bustibile cippatino (G5-10)/pellet
- Agitatore per cippatino
- Doppia coclea di alimentazione

## ● CERTIFICAZIONI

Conforme a **EN 303-5:2012**.

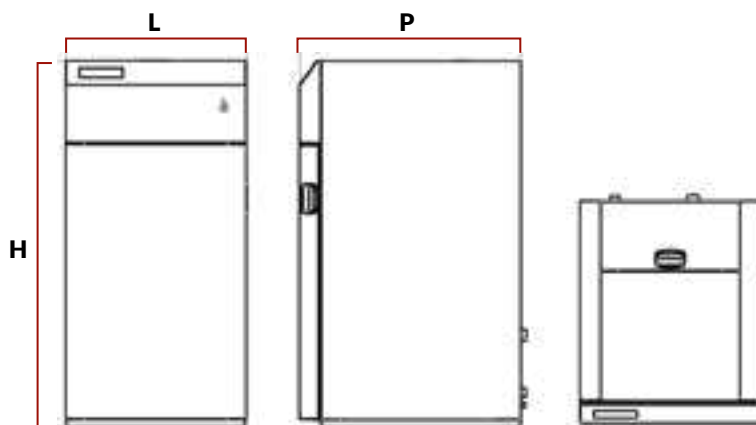

MODELLO	UM	PL CHIP	
		25	33
Potenza focolare	kW	7,1 ÷ 24,2*	9,5 ÷ 32*
Potenza idrica	kW	6,4 ÷ 21,9*	8,7 ÷ 29,1*
Rendimento	η	90*	91*
Contenuto pellet	kg	45*	45*
Consumo orario pellet	kg/h	1,5 ÷ 5*	2 ÷ 6,6*
Diametro camino	cm	10	10
Massa	kg	290	300
Attacchi idraulici		1"	1"
Dimensioni PxLxH	cm	82x67x135h	82x67x135h

\* IN RIFERIMENTO AL COMBUSTIBILE PELLETT



● **IMPIEGHI**

Riscaldamento acqua impianto termico

● **COSTRUZIONE**

- Bruciatore multicomibustibile (pellet e nocciolino)
- Camera di combustione e scambiatore in acciaio di qualità
- Ampia camera di carico con supporto legna in ghisa
- Serbatoio per combustibile

● **GARANZIA**

5 anni su corpo caldaia  
2 anni convenzionale

● **FUNZIONAMENTO**

- Capacità serbatoio combustibile 180kg
- Passaggio automatico legna/pellet e viceversa

● **CERTIFICAZIONI**

Conforme a **EN 303-5:2012**.

CODICE	MODELLO
0.915.908	ECOMIX 35 kW
0.915.909	ECOMIX 50 kW
0.915.910	ECOMIX 70 kW

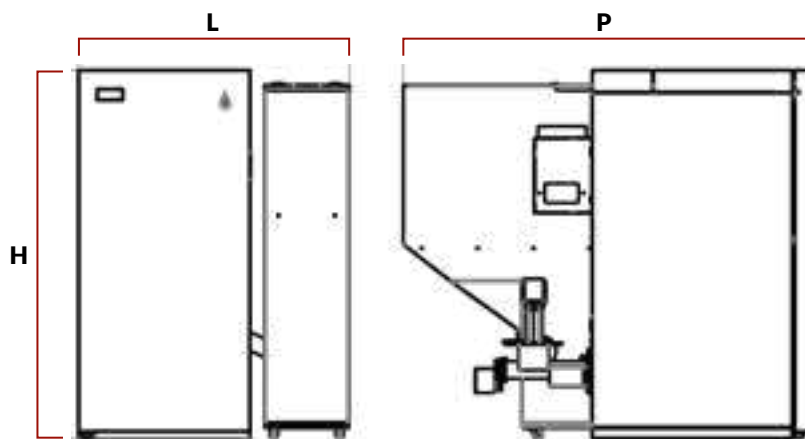

MODELLO	UM	ECOMIX		
		35	50	70
Potenza focolare	kW	34,5*	50*	70*
Potenza idrica	kW	30,4*	42,5*	59,5*
Rendimento	η	88,4*	85*	85*
Contenuto legna	kg	15	15	15
Dimensione legna	cm	60	60	60
Diametro camino	cm	20	20	20
Attacchi idraulici		1" 1/4	1" 1/4	1" 1/4
Massa	kg	350	370	400
Dimensioni PxLxH	cm	138x70x151h	138x70x151h	138x70x151h

\* IN RIFERIMENTO AL COMBUSTIBILE PELLETT



CODICE	MODELLO
0.920.001	VIS 25 kW
0.920.002	VIS 35 kW
0.920.003	VIS 50 kW

A RICHIESTA	
0.910.451	Modulo WI-FI Gestione caldai tramite APP
0.910.450	RACCORDO A "T" scarico fumi Ø100 con isp.

Solo per il modello **VIS 50**

10.03.082	Circolatore 6,2 m.c.a.-3,3 m3/h
0.920.100	KIT IDRAULICO SICUREZZA
0.911.430	Vaso espansione 24 LT
0.911.440	Vaso espansione 35 LT
0.911.450	Vaso espansione 50 LT

● **IMPIEGHI**

Riscaldamento acqua impianto termico

● **COSTRUZIONE**

- Corpo caldaia e camera di combustione in acciaio di qualità.
- Braciere in acciaio inox
- Mantellatura esterna con doppia porta verniciata a fuoco
- Coibentazione totale

● **GARANZIA**

5 anni su corpo caldaia  
2 anni convenzionale

● **FUNZIONAMENTO**

- Pulizia automatica braciere e scambiatore fumi
- Programmazione fasce orarie
- Possibilità di controllo puffer o valvola 3 vie
- Raschiatore griglia
- Sistema di estrazione cenere automatico
- Carico pellet modulante
- Circolatore impianto, vaso di espansione, valvole di sicurezza e sfiato

● **CERTIFICAZIONI**

Conforme a **EN 303-5:2012 - 4 stelle.**

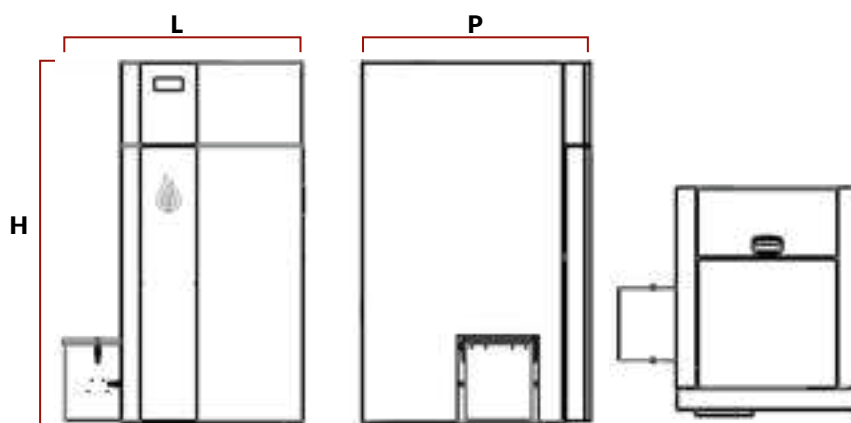

MODELLO	UM	VIS		
		25	35	50
Potenza focolare	kW	25,0	34,5	47,7
Potenza idrica	kW	23,0	31,6	43,5
Rendimento	η	91,9	91,6	91,2
Contenuto pellet	kg	66	66	73
Consumo orario pellet	kg/h	1,5 ÷ 5,1	2,0 ÷ 7,0	2,0 ÷ 9,7
Diametro camino	cm	10	10	10
Attacchi idraulici		1"	1"	1"
Massa	kg	300	300	400
Dimensioni LxPxH	cm	88x82x136h	88x82x136h	88x90x150h

**NOVITÀ**

**A++**



CODICE	MODELLO
-	XN - 35 kW
-	XC - 35 kW - Condensazione
A RICHIESTA	
0.910.451	Modulo WI-FI Gestione caldai tramite APP

● **IMPIEGHI**

Riscaldamento acqua impianto termico

● **COSTRUZIONE**

- Corpo caldaia e camera di combustione in acciaio di qualità.
- Braciere in acciaio inox
- Mantellatura esterna con doppia porta verniciata a fuoco
- Coibentazione totale

● **GARANZIA**

5 anni su corpo caldaia  
2 anni convenzionale

● **FUNZIONAMENTO**

- Pulizia automatica braciere e scambiatore fumi
- Programmazione fasce orarie
- Possibilità di controllo puffer o valvola 3 vie
- Raschiatore griglia
- Sistema di estrazione cenere automatico
- Carico pellet modulante
- Circolatore impianto, vaso di espansione, valvole di sicurezza e sfiato

● **CERTIFICAZIONI**

Conforme a **EN 303-5:2012 - 4 stelle.**

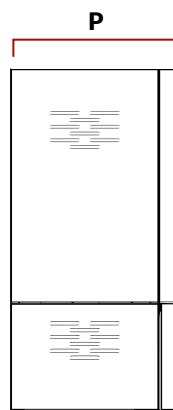
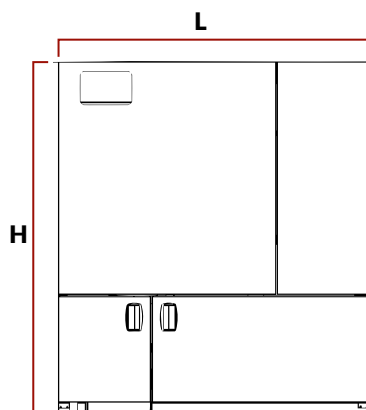

MODELLO	UM	SERIE X
		35
Potenza globale	kW	34,1
Potenza nominale	kW	32
Rendimento	η	94
Contenuto pellet	kg	95
Consumo orario pellet	kg/h	6,4
Diametro camino	cm	10
Massa	kg	235
Dimensioni LxPxH	cm	117x64x133h

# VIS NEXT ★★☆☆

Caldaia a pellet sistema ibrido



ELLEGI\_TECNOLISTINO  
2024\_BIOMASSA

CODICE	MODELLO
0.920.101	VIS NEXT 25 kW (Puffer + ACS)
0.920.102	VIS NEXT 35 kW (Puffer + ACS)
0.920.103	VIS NEXT 25 kW (Puffer + ACS + Solare)
0.920.104	VIS NEXT 35 kW (Puffer + ACS + Solare)
A RICHIESTA	
0.910.451	Modulo WI-FI Gestione caldai tramite APP
0.910.450	RACCORDO A "T" scarico fumi Ø100 con isp.

**Sistema ibrido** costituito da: caldaia a pellet, impianto solare termico e pompa di calore, realizzati e concepiti per funzionare assieme tra loro (Factory Made).

Si tratta di un sistema ibrido perfettamente aderente alla normativa in vigore, in grado di offrire un maggiore rendimento possibile, con riduzione dei consumi e rispetto per l'ambiente. Questo tipo di sistema è ideale per un'installazione domestica-residenziale e soprattutto per ristrutturazione di impianti di climatizzazione e produzione di acqua calda sanitaria. La compattezza del prodotto con le soluzioni adottate permette una semplice realizzazione impiantistica con un notevole risparmio di tempo in fase di montaggio.

#### ● IMPIEGHI

Riscaldamento acqua impianto termico e produzione A.C.S.

#### ● STRUZIONE

- Corpo caldaia e camera di combustione in acciaio di qualità.
- Braciore in acciaio inox
- Mantellatura esterna con doppia porta verniciata a fuoco
- Coibentazione totale

#### ● GARANZIA

5 anni su corpo caldaia  
2 anni convenzionale

#### ● FUNZIONAMENTO

- Pulizia automatica braciore e scambiatore fumi
- Programmazione fasce orarie
- Sistema di estrazione cenere automatico
- Carico pellet modulante
- Accumulo (Puffer) acqua tecnica con preriscaldamento A.C.S.
- Bollitore ACS in acciaio inox
- Recuperatore fumi
- Attacco PDC

#### ● CERTIFICAZIONI

EN 303-5:2012 - 4 stelle

MODELLO	UM	VIS NEXT	
		25	35
Potenza al focolare nominale	kW	25	34,5
Potenza al focolare minima	kW	7,2	7,2
Potenza termica nominale	η	23	31,6
Potenza termica minima	kW	6,6	6,6
Rendimento potenza nominale	%	91,9 + 3%	91,6 + 3%
Capacità serbatoio combustibile	kg	66	66
consumo orario pellet	kg/h	1,5 ÷ 5,1	2 ÷ 7
Diametro condotto fumario	mm	100	100
Capacità caldaia	lt	49	49
Capacità puffer	lt	85	85
Capacità produttore ACS	lt	50	50
Temperatura fumi nominale	°C	110	125
Produzione ACS	lt/h	1440	1440
Classe		5	5
Massa	kg	370	375

## IL CUORE DEL SISTEMA

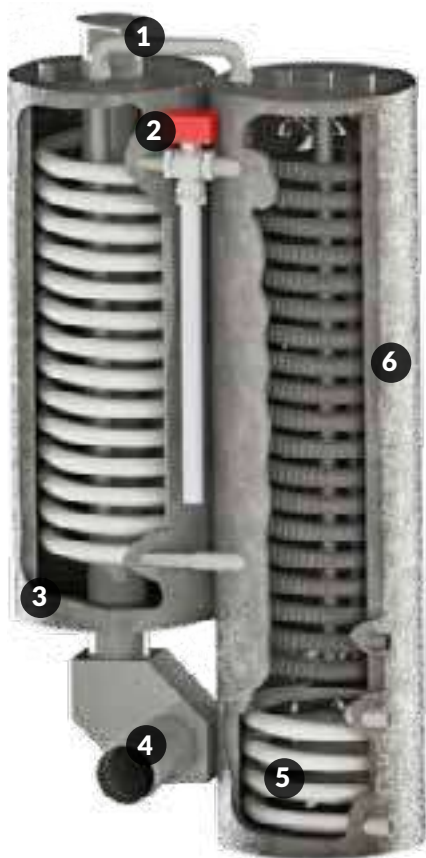

### 1. RECUPERATORE FUMI INOX

- Recuperatori fumi (+ 3 % di rendimento)
- Puffer impianto con pre-riscaldamento ACS
- Bollitore ACS Inox per grandi produzioni ACS
- Possibilità di impianto solare
- Possibilità di pompa di calore
- Sistema automatico di pulizia scambiatore fumi e braciere
- Elettronica dedicata al sistema ibrido (Caldaia - Solare - PDC)
- Dimensioni compatte
- Attacchi idraulici in dima sul retro del sistema
- Cassetto cenere esterno dx o sx

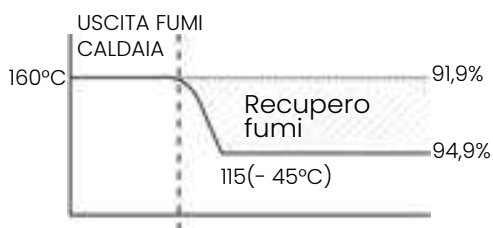

### 2. VALVOLA PRECEDENZA ACS

### 3. BOLLITORE INOX ACS

### 4. RACCORDO FUMI INOX

### 5. SCAMBIATORE SOLARE

### 6. SCAMBIATORE PRE-RISCALDO ACS

## PRODUZIONE ACS

tempo	10 min	60 min	70 min
	240 lt	1200 lt	220 lt

T. ingresso acqua fredda 12°C

T. uscita ACS 45°C

T. caldaia 70-80°C

TOTALE 1640 LT

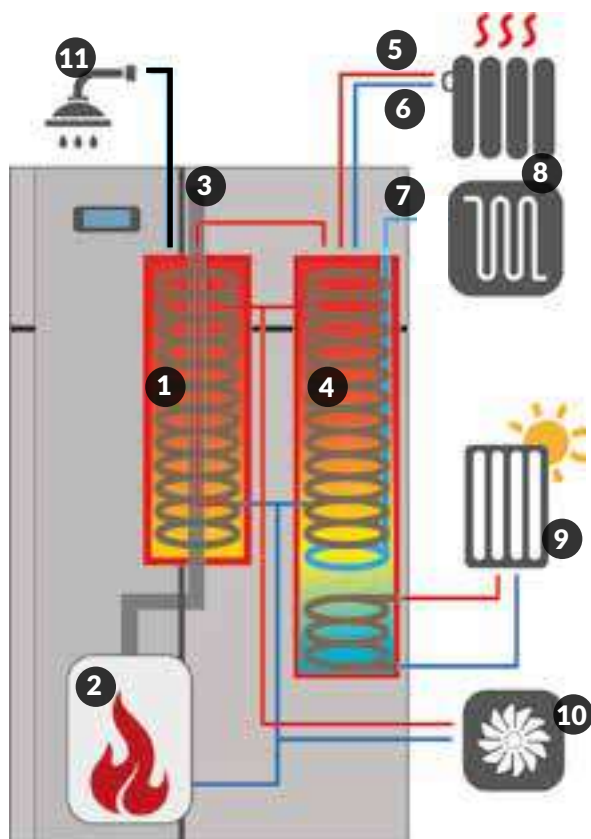

1. ACCUMULO SANITARIO ACS 50lt
2. CALDAIA ACCUMULO 49lt
3. RECUPERATORE FUMI
4. PUFFER 85lt
5. MANDATA IMPIANTO
6. RITORNO IMPIANTO
7. ENTRATA ACQUEDOTTO
8. IMPIANTO RISCALDAMENTO
9. PANNELLO SOLARE TERMICO
10. PDC
11. ACS

# FIREPLUS

Caldaia a cippato



- **IMPIEGHI**

Riscaldamento acqua impianto termico

- **Costruzione**

Braciere in ghisa a griglia mobile  
Camera di combustione in refrattario  
Mantellatura esterna verniciata a fuoco

- **GARANZIA**

5 anni su corpo caldaia  
2 anni convenzionale

- **FUNZIONAMENTO**

Estrazione cenere automatica  
Pulizia automatica scambiatore fumi  
Accenditore automatico ventilato  
Pannello touchscreen con controllo puffer

- **CERTIFICAZIONI**

Conforme a EN 303-5:2012

CODICE	MODELLO
0.916.001	FIREPLUS 30/60
0.916.002	FIREPLUS 50/99
0.916.003	FIREPLUS 60/120
A RICHIESTA	
0.915.204	KIT estrazione cenere automatico

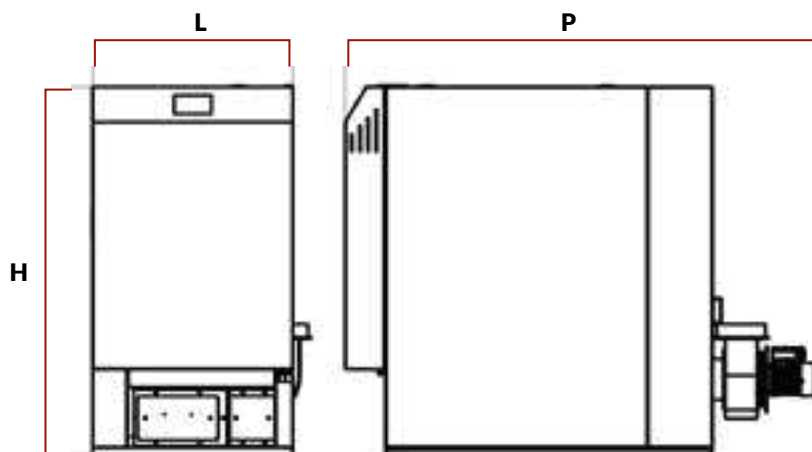

MODELLO	UM	FIREPLUS		
		30/60	50/99	60/120
Potenza focolare	kW	15,8 ÷ 52,9*	26,4 ÷ 87,9*	31,9 ÷ 106,3*
Potenza idrica	kW	13,9 ÷ 46,5*	23,2 ÷ 77,3*	28 ÷ 106,3*
Rendimento	η	88*	88*	88*
Consumo orario pellet	kg/h	4,5 ÷ 15,1*	7,5 ÷ 25,1*	9,1 ÷ 30,3*
Diametro camino	cm	18	20	20
Attacchi idraulici		1" 1/4	1" 1/4	1" 1/4
Massa	kg	700	1200	1200
Dimensioni PxLxH	cm	174x74x135h	204x94x145h	204x94x145h

\* IN RIFERIMENTO AL COMBUSTIBILE CIPPATO G30 - UMIDITÀ 30%





CODICE	MODELLO
0.915.008.1	ROMA 16 kW, Colore bordeaux
0.915.008.2	ROMA 16 kW, Colore avorio
0.915.081.1	ROMA 23 kW, Colore bordeaux
0.915.081.2	ROMA 23 kW, Colore avorio
0.915.082.1	ROMA 28 kW, Colore bordeaux
0.915.082.2	ROMA 28 kW, Colore avorio
0.915.083.1	ROMA 35 kW, Colore bordeaux
0.915.083.2	ROMA 35 kW, Colore avorio

## ● IMPIEGHI

Riscaldamento ambiente per induzione e irraggiamento e riscaldamento acqua impianto termico

## ● COSTRUZIONE

- Corpo caldaia in acciaio di qualità
- Braciere in acciaio inox
- Mantellatura esterna verniciata a fuoco
- Porta in vetro ceramico

## ● GARANZIA

5 anni su corpo caldaia  
2 anni convenzionale

## ● FUNZIONAMENTO

- Controllo funzioni con display digitale
- Controllo automatico con 5 potenze
- Programmazione giornaliera, settimanale e weekend con 2 fasce orarie
- Pulizia periodica braciere
- Cassetto cenere estraibile

## ● COMPLETO DI

- Vaso di espansione
- Circolatore
- Valvola sicurezza 3 bar

## ● CERTIFICAZIONI

Conforme a **EN 14785**

## ● COLORI

- BORDEAUX
- AVORIO

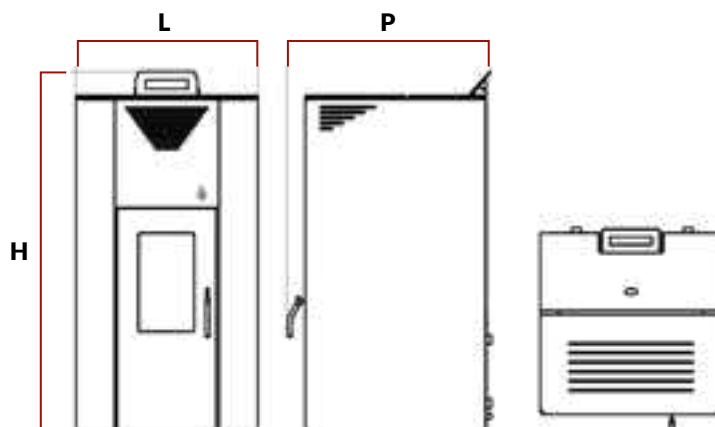

MODELLO	UM	ROMA			
		16	23	28	35
Potenza focolare	kW	6 ÷ 15	9,2 ÷ 22	10,8 ÷ 34	13,9 ÷ 34
Potenza idrica	kW	4,8 ÷ 12	7,4 ÷ 17,6	8,6 ÷ 21,6	11,1 ÷ 27,2
Potenza aria	kW	0,8	1,0	1,5	2,0
Rendimento	η	88	88	88	88
Contenuto pellet	kg	45	45	55	55
Consumo orario pellet	kg/h	1,2 ÷ 3	1,8 ÷ 4,4	2,1 ÷ 5,4	2,8 ÷ 8,6
Diametro camino	cm	8	8	10	10
Attacchi idraulici		1"	1"	1"	1"
Massa	kg	145	145	220	220
Dimensioni PxLxH	cm	77x62x102h	77x62x102h	76x68x134h	76x68x134h



● **IMPIEGHI**

Riscaldamento ambiente per induzione e irraggiamento e riscaldamento acqua impianto termico.

● **COSTRUZIONE**

- Focolare in acciaio
- Rivestimento esterno acciaio/ceramica

● **GARANZIA**

5 anni su corpo caldaia  
2 anni convenzionale

● **FUNZIONAMENTO**

- Programmazione fasce orarie
- Pulizia automatica braciere e scambiatori fumi (Solo per versione automatica)
- Ventilatore aria calda frontale (Solo per versione automatica)

● **CERTIFICAZIONI**

EN 14785 - 4 stelle

● **COLORI**

- BORDEAUX
- AVORIO
- GRIGIO (Mod. Ceramica)

CODICE	MODELLO
0.915.110.1	PARIGI - 24 kW, Acciaio, Pul. manuale, bordeaux
0.915.110.2	PARIGI - 24 kW, Acciaio, Pul. manuale, avorio
0.915.220.1	PARIGI - 24 kW, Acciaio, Pul. automatica, bordeaux
0.915.220.2	PARIGI - 24 kW, Acciaio, Pul. automatica, avorio
0.915.550.1	PARIGI - 24 kW, Ceramica, Pul. manuale, bordeaux
0.915.550.2	PARIGI - 24 kW, Ceramica, Pul. manuale, avorio
0.915.550.3	PARIGI - 24 kW, Ceramica, Pul. manuale, grigio
0.915.660.1	PARIGI - 24 kW, Ceramica, Pul. automatica, bordeaux
0.915.660.2	PARIGI - 24 kW, Ceramica, Pul. automatica, avorio
0.915.660.3	PARIGI - 24 kW, Ceramica, Pul. automatica, grigio

A RICHIESTA	
0.915.110.1	Modulo WI-FI Gestione caldaie tramite APP
0.915.110.2	KIT multicom bustibile

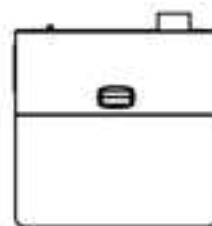
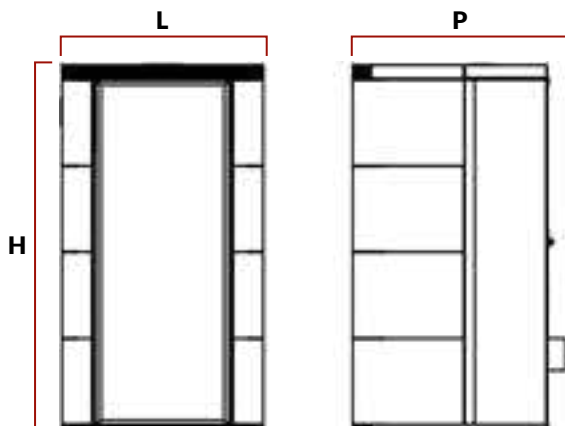

MODELLO MATERIALE	UM	PARIGI
		ACCIAIO / CERAMICA
Potenza focolare	kW	8,8 ÷ 22,5
Potenza idrica	kW	6,5 ÷ 17,8
Potenza aria	kW	1,3 ÷ 2
Rendimento	η	88
Contenuto pellet	kg	35
Consumo orario pellet	kg/h	1,8 ÷ 4,7
Diametro camino	cm	10
Attacchi idraulici		1"
Massa	kg	235 - 241
Dimensioni LxPxH	cm	61x63x114h



CODICE	MODELLO
0.915.012.1	KARIN - 18 Kw - Bordeaux
0.915.012.2	KARIN - 18 kW - Avorio
0.915.012.3	KARIN - 18 kW - Nero

### • IMPIEGHI

Riscaldamento ambiente per induzione e irraggiamento e riscaldamento acqua impianto termico

### • COSTRUZIONE

- Corpo caldaia in acciaio di qualità
- Saldature con impianti robotizzati
- Piano fuoco in ghisa
- Mantellatura esterna verniciata a fuoco
- Porta di apertura con comando by-pass fumi
- Camera di combustione bagnata
- Scambiatore su uscita fumi
- Scambiatore di sicurezza con tubo di rame

### • GARANZIA

5 anni su corpo caldaia  
2 anni convenzionale

### • FUNZIONAMENTO

- Centralina per comando puffer con due sonde
- Regolazione aria combustione manuale

### • CERTIFICAZIONI

Conforme a EN 13229.

### • COLORI

- BORDEAUX
- AVORIO
- NERO

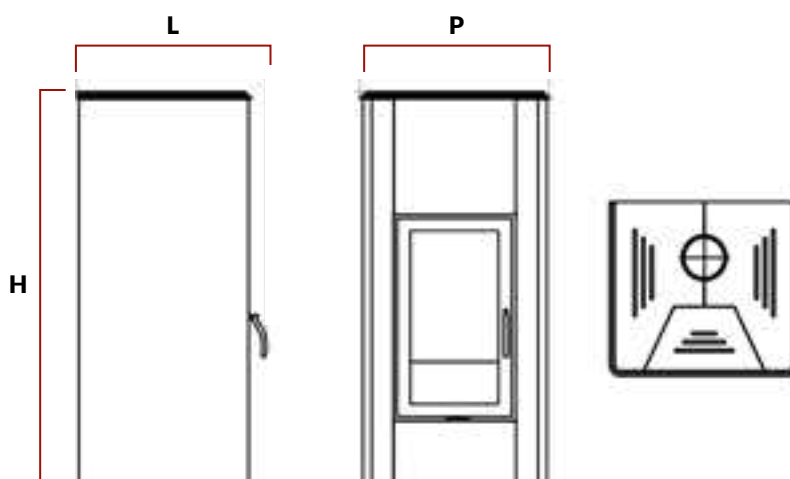

MODELLO	UM	KARIN
Potenza focolare	kW	24,2
Potenza idrica	kW	18,5
Potenza aria	kW	2
Rendimento	η	85
Contenuto legna	kg	8
Dimensione legna	cm	25
Diametro camino	cm	15
Attacchi idraulici		3/4"
Massa	kg	200
Dimensioni LxPxH	cm	67x67x139h



CODICE	MODELLO
0.915.330.1	SMART - 14 kW, Bianco Opaco
0.915.330.2	SMART - 14 kW, Rosso Rubino
0.915.330.3	SMART - 14kW, Grigio Ardesia
0.915.330.4	SMART - 14 kW, Bronzo
A RICHIESTA	
0.915.110.1	Modulo WI-FI - Gestione caldaie tramite APP

### ● IMPIEGHI

Riscaldamento ambiente per induzione e irraggiamento e riscaldamento acqua impianto termico

### ● COSTRUZIONE

Focolare in acciaio  
Rivestimento esterno in acciaio verniciato a fuoco

### ● GARANZIA

5 anni su corpo caldaia  
2 anni convenzionale

### ● FUNZIONAMENTO

- Pulizia automatica braciere con sistema rotante  
- Programmazione fasce orarie

### ● COMPLETO DI

- Radiocomando WI-FI con termostato  
- Vaso espansione  
- Circolatore elettronico  
- Valvole di sicurezza e sfiato

### ● CERTIFICAZIONI

Conforme a EN 303-5:2012

### ● COLORI

<span style="color: red;">■</span> ROSSO RUBINO	<span style="background-color: gray;">■</span> GRIGIO ARDESIA
<span style="border: 1px solid black; display: inline-block; width: 10px; height: 10px;"></span> BIANCO OPACO	<span style="background-color: brown;">■</span> RUGGINE

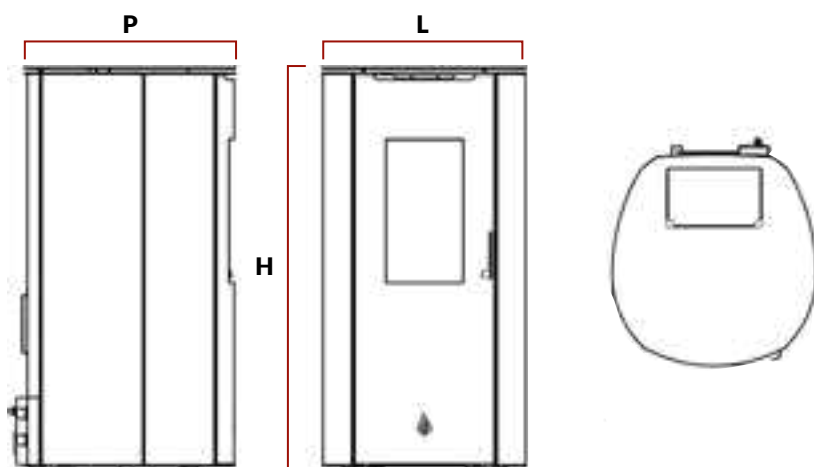

MODELLO	UM	SMART
Potenza focolare	kW	14,7 - 7,2
Potenza aria	kW	1,5 - 1,2
Potenza acqua	kW	12,3 - 5,6
Rendimento	η	93,5 - 95,6
Contenuto pellet	kg	15
Consumo orario pellet	cm	1,5 ÷ 3
Diametro camino	cm	80
Attacchi idraulici		3/4"
Massa	kg	145
Dimensioni LxPxH	cm	54 x 60x110h



CODICE	MODELLO
0.915.030.1	ZERO3 - 10 kW, Bianco opaco
0.915.030.2	ZERO3 - 10 kW, Rosso rubino
0.915.030.3	ZERO3 - 10 kW, Grigio ardesia
A RICHIESTA	
0.915.110.1	Modulo WI-FI

● **IMPIEGHI**

Riscaldamento ambiente ad aria forzata

● **COSTRUZIONE**

- Corpo stufa in acciaio di qualità
- Braciere in acciaio inox
- Mantellatura esterna verniciata a fuoco
- Porta in vetro ceramico

● **GARANZIA**

5 anni su corpo caldaia  
2 anni convenzionale

● **FUNZIONAMENTO**

- Sistema di ventilazione a 5 velocità
- Programmazione giornaliera a 2 fasce orarie
- Controllo automatico con 5 potenze termiche

● **COMPLETO DI**

- Braciere con sistema di pulizia rotante
- Cassetto cenere estraibile
- Telecomando

● **CERTIFICAZIONI**

EN 14785 - 5 stelle.

● **COLORI**

- ROSSO RUBINO
- BIANCO OPACO
- GRIGIO ARDESIA

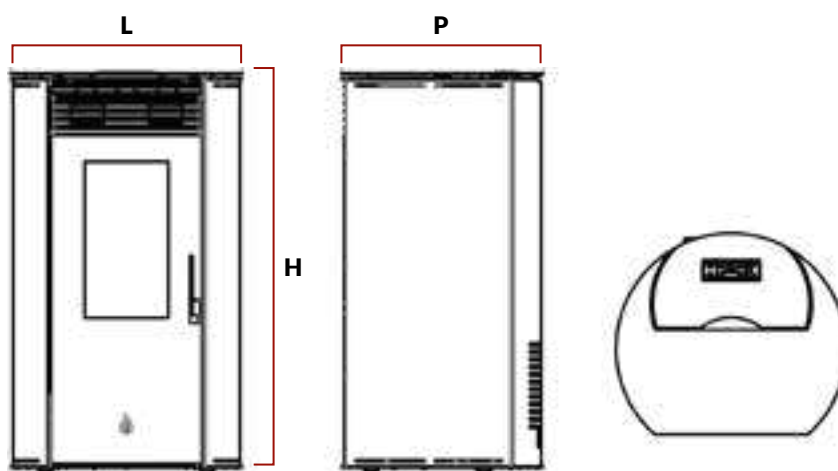

MODELLO	UM	ZERO 3
Potenza focolare	kW	10,3
Potenza aria	kW	9,6
Rendimento	η	92,3
Contenuto pellet	kg	20
Consumo orario pellet	cm	1 ÷ 2,1
Diametro camino	cm	8
Massa	kg	135
Dimensioni LxPxH	cm	61x62x108h

# ZERO 4



Stufa a pellet



ELLEGI\_TECNOLISTINO  
2024\_BIOMASSA

CODICE	MODELLO
0.915.040.1	ZERO4 - 10 kW, Bianco opaco
0.915.040.2	ZERO4 - 10 kW, Rosso Rubino
0.915.040.3	ZERO4 - 10 kW, Grigio Ardesia
A RICHIESTA	
0.915.110.1	Modulo WI-FI

## ● IMPIEGHI

Riscaldamento ambiente ad aria forzata

## ● COSTRUZIONE

- Corpo stufa in acciaio di qualità
- Braciere in acciaio inox
- Mantellatura esterna verniciata a fuoco
- Porta in vetro ceramico

## ● GARANZIA

5 anni su corpo caldaia  
2 anni convenzionale

## ● FUNZIONAMENTO

- Sistema di ventilazione a 5 velocità
- Programmazione giornaliera a 2 fasce orarie
- Controllo automatico con 5 potenze termiche

## ● COMPLETO DI

- Braciere con sistema di pulizia rotante
- Cassetto cenere estraibile
- Telecomando

## ● CERTIFICAZIONI

EN 14785 - 5 stelle.

## ● COLORI

- ROSSO RUBINO
- BIANCO OPACO
- GRIGIO ARDESIA

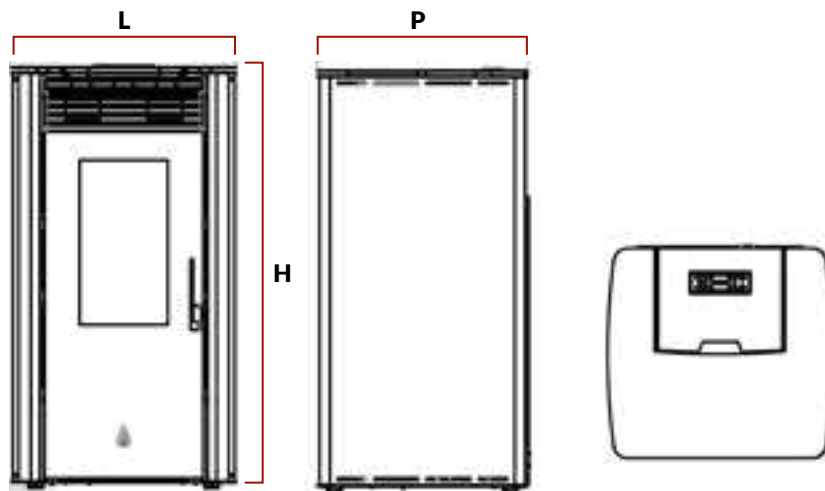

MODELLO	UM	ZERO 4
Potenza focolare	kW	10,3
Potenza aria	kW	9,6
Rendimento	η	92,3
Contenuto pellet	kg	20
Consumo orario pellet	cm	1 ÷ 2,1
Diametro camino	cm	8
Massa	kg	135
Dimensioni LxPxH	cm	61x57x108h



CODICE	MODELLO
0.915.050.1	ZERO5 - 10 kW, Bianco opaco
0.915.050.2	ZERO5 - 10 kW, Rosso Rubino
0.915.050.3	ZERO5 - 10 kW, Grigio Ardesia
A RICHIESTA	
0.915.110.1	Modulo WI-FI

● **IMPIEGHI**

Riscaldamento ambiente ad aria forzata

● **COSTRUZIONE**

- Corpo stufa in acciaio di qualità
- Braciere in acciaio inox
- Mantellatura esterna verniciata a fuoco
- Porta in vetro ceramico

● **GARANZIA**

5 anni su corpo caldaia  
2 anni convenzionale

● **FUNZIONAMENTO**

- Sistema di ventilazione a 5 velocità
- Programmazione giornaliera a 2 fasce orarie
- Controllo automatico con 5 potenze termiche

● **COMPLETO DI**

- Braciere con sistema di pulizia rotante
- Cassetto cenere estraibile
- Telecomando

● **CERTIFICAZIONI**

EN 14785 - 5 stelle.

● **COLORI**

- ROSSO RUBINO
- BIANCO OPACO
- GRIGIO ARDESIA

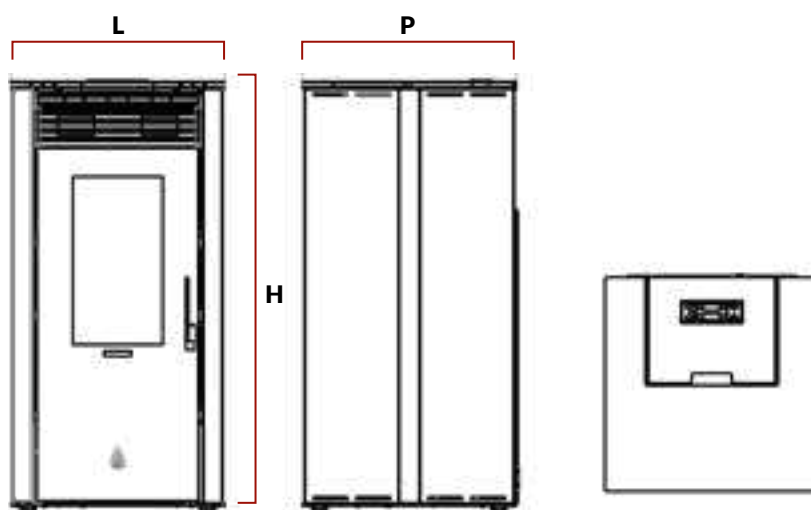

MODELLO	UM	ZERO 5
Potenza focolare	kW	10,3
Potenza aria	kW	9,6
Rendimento	η	92,3
Contenuto pellet	kg	20
Consumo orario pellet	cm	1 ÷ 2,1
Diametro camino	cm	8
Massa	kg	135
Dimensioni LxPxH	cm	54x54x108h



# ZERO 9

Stufa a legna



ELLEGI\_TECNOLISTINO  
2024\_BIOMASSA



## • IMPIEGHI

Riscaldamento ambiente per irraggiamento e aria forzata

## • COSTRUZIONE

- Corpo stufa in acciaio di qualità
- Griglia in ghisa.
- Mantellatura esterna verniciata a fuoco
- Porta in ghisa.
- Focolare in vermiculite.

## • GARANZIA

5 anni su corpo caldaia  
2 anni convenzionale

## • FUNZIONAMENTO

Regolazione aria primaria e secondaria

## • COMPLETO DI

- Uscita fumi superiore
- Cassetto cenere estraibile

## • CERTIFICAZIONI

EN 13240 - 5 Stelle

## • COLORI

- BIANCO OPACO
- RUGGINE
- ROSSO RUBINO
- MUSCHIO
- GRIGIO ARDESIA

CODICE	MODELLO
0.917.009.1	ZERO 9 - Stufa aria a legna - 10,1 kW, Bianco opaco
0.917.009.2	ZERO 9 - Stufa aria a legna - 10,1 kW, Rosso rubino
0.917.009.3	ZERO 9 - Stufa aria a legna - 10,1 kW, Grigio ardesia
0.917.009.4	ZERO 9 - Stufa aria a legna - 10,1 kW, Ruggine
0.917.009.5	ZERO 9 - Stufa aria a legna - 10,1 kW, Muschio
A RICHIESTA	
0.917.010	Ventilatore

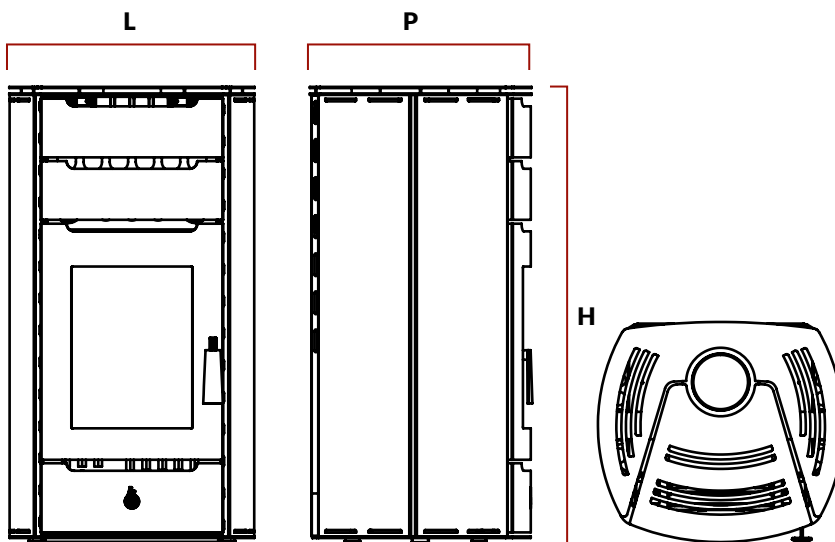

MODELLO	UM	ZERO 9
Potenza focolare	kW	10,1
Potenza aria	kW	8,6
Rendimento	η	85,3
Contenuto max legna	kg	1,7
Consumo orario legna	min	44
Diametro camino	cm	15
Massa	kg	145
Dimensioni LxPxH	cm	64 x 61,5x120h



# ZERO 9

Idrostufa a legna



### • IMPIEGHI

Riscaldamento ambiente per irraggiamento e aria forzata

### • COSTRUZIONE

- Corpo stufa in acciaio di qualità
- Griglia in ghisa.
- Mantellatura esterna verniciata a fuoco
- Porta in ghisa.
- Focolare in vermiculite.

### • GARANZIA

5 anni su corpo caldaia  
2 anni convenzionale

### • FUNZIONAMENTO

Regolazione aria primaria e secondaria

### • COMPLETO DI

- Uscita fumi superiore
- Cassetto cenere estraibile

### • CERTIFICAZIONI

EN 13240 - 5 Stelle

### • COLORI

- BIANCO OPACO
- ROSSO RUBINO
- GRIGIO ARDESIA
- RUGGINE
- MUSCHIO

CODICE	MODELLO
0.917.009.20	ZERO 9 - Stufa aria a legna IDRO, - 10,1 kW, Bianco opaco
0.917.009.21	ZERO 9 - Stufa aria a legna IDRO, - 10,1 kW, Rosso rubino
0.917.009.22	ZERO 9 - Stufa aria a legna IDRO, - 10,1 kW, Grigio ardesia
0.917.009.23	ZERO 9 - Stufa aria a legna IDRO, - 10,1 kW, Ruggine
0.917.009.24	ZERO 9 - Stufa aria a legna IDRO, - 10,1 kW, Muschio
A RICHIESTA	
0.917.010	Ventilatore
0.917.011	Gruppo idraulico per ZERO 9 (IDRO)

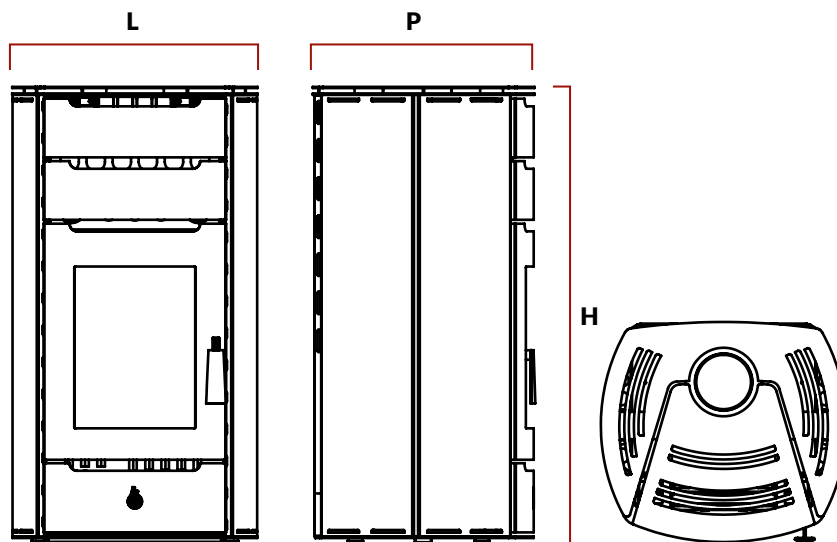

MODELLO	UM	ZERO 9
Potenza focolare	kW	10,1
Potenza aria	kW	1,0
Potenza acqua	kW	8,6
Rendimento	η	85,3
Contenuto max legna	kg	1,7
Consumo orario legna	min	44
Diametro camino	cm	15
Massa	kg	145
Dimensioni LxPxH	cm	64 x 61,5x120h

# ZERO 9



Stufa a legna con forno

A+

NOVITÀ



ELLEGI\_TECNOLISTINO  
2024\_BIOMASSA

## • IMPIEGHI

Riscaldamento ambiente per irraggiamento e aria forzata

## • COSTRUZIONE

- Corpo stufa in acciaio di qualità
- Griglia in ghisa.
- Mantellatura esterna verniciata a fuoco
- Porta in ghisa.
- Focolare in vermiculite.

## • GARANZIA

5 anni su corpo caldaia  
2 anni convenzionale

## • FUNZIONAMENTO

Regolazione aria primaria e secondaria

## • COMPLETO DI

- Uscita fumi superiore
- Cassetto cenere estraibile

## • CERTIFICAZIONI

EN 13240 - 5 Stelle

## • COLORI

- BIANCO OPACO
- RUGGINE
- ROSSO RUBINO
- MUSCHIO
- GRIGIO ARDESIA

CODICE	MODELLO
0.917.009.10	ZERO 9 con FORNO, - 10,1 kW, Bianco opaco
0.917.009.11	ZERO 9 con FORNO, - 10,1 kW, Rosso rubino
0.917.009.12	ZERO 9 con FORNO, - 10,1 kW, Grigio ardesia
0.917.009.13	ZERO 9 con FORNO, - 10,1 kW, Ruggine
0.917.009.14	ZERO 9 con FORNO, - 10,1 kW, Muschio

**A RICHIESTA**

0.917.010 | Ventilatore

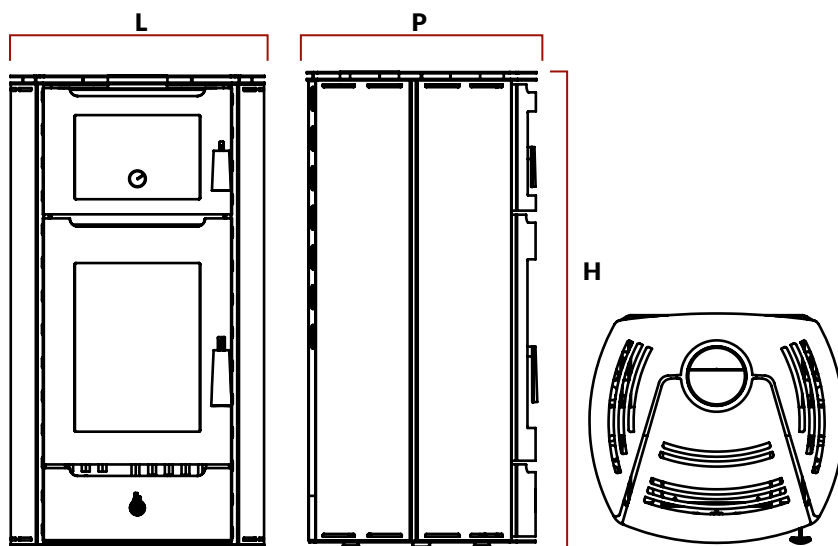

MODELLO	ZERO 9
Potenza focolare	kW 10,1
Potenza aria	kW 8,6
Rendimento	$\eta$ 85,3
Contenuto max legna	kg 1,7
Consumo orario legna	min 44
Diametro camino	cm 15
Massa	kg 145
Dimensioni LxPxH	cm 64 x 61,5 x 120h
Volume forno	lt 22

# MONACO

Stufa a pellet - Canalizzata



CODICE	MODELLO
0.915.004.1	MONACO 6 kW, Bordeaux
0.915.004.2	MONACO 6 kW, Avorio
0.915.004.3	MONACO 6 kW, Grigio
0.915.005.1	MONACO 9 kW, Bordeaux
0.915.005.2	MONACO 9 kW, Avorio
0.915.005.3	MONACO 9 kW, Grigio

## • IMPIEGHI

Riscaldamento ambiente ad aria forzata

## • COSTRUZIONE

Corpo stufa in acciaio di qualità  
Braciere in acciaio inox  
Mantellatura esterna verniciata a fuoco  
Porta in vetro ceramico

## • GARANZIA

5 anni su corpo caldaia  
2 anni convenzionale

## • FUNZIONAMENTO

- Sistema di ventilazione a 5 velocità  
- Programmazione giornaliera a 2 fasce orarie  
- Controllo automatico con 5 potenze termiche  
- Cassetto cenere estraibile

## • CERTIFICAZIONI

Conforme a EN 14785

## • COLORI

- AVORIO
- BORDEAUX
- GRIGIO

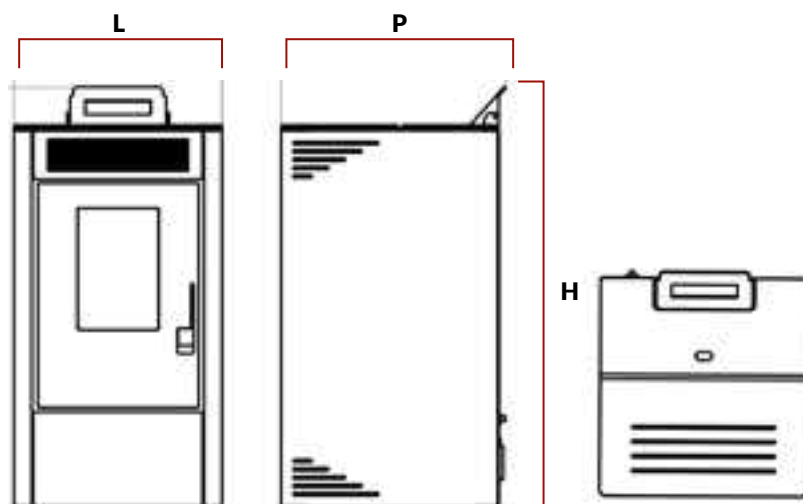

MODELLO	UM	MONACO	
		6	9
Potenza focolare	kW	2,4 ÷ 6	3,6 ÷ 9
Potenza aria	kW	2 ÷ 5,3	3,1 ÷ 8
Rendimento	η	89	89
Contenuto pellet	kg	10	10
Consumo orario pellet	kg/h	0,5 ÷ 1,2	0,7 ÷ 1,8
Diametro camino	cm	8	8
Massa	kg	104	104
Dimensioni LxPxH	cm	54x50x101h	

# VIENNA

Stufa a pellet



ELLEGI\_TECNOLISTINO  
2024\_BIOMASSA

CODICE	MODELLO
0.915.006.1	VIENNA 12 kW, Avorio
0.915.006.2	VIENNA 12 kW, Bordeaux
0.915.006.3	VIENNA 12 kW, Colore Grigio
0.915.007.1	VIENNA 15 kW, Avorio
0.915.007.2	VIENNA 15 kW, Bordeaux
0.915.007.3	VIENNA 15 kW, Colore Grigio

## ● IMPIEGHI

Riscaldamento ambiente ad aria forzata

## ● COSTRUZIONE

- Corpo stufa in acciaio di qualità
- Braciere in acciaio inox
- Mantellatura esterna verniciata a fuoco
- Porta in vetro ceramico

## ● GARANZIA

5 anni su corpo caldaia  
2 anni convenzionale

## ● FUNZIONAMENTO

- Sistema ventilazione a 5 velocità
- Programmazione giornaliera a 2 fasce orarie
- Controllo automatico con 5 potenze termiche
- Pulizia periodica braciere
- Cassetto cenere estraibile
- Canalizzazione aria indipendente a due zone

## ● CERTIFICAZIONI

Conforme a EN 14785

## ● COLORI

- ROSSO RUBINO
- BIANCO OPACO
- GRIGIO

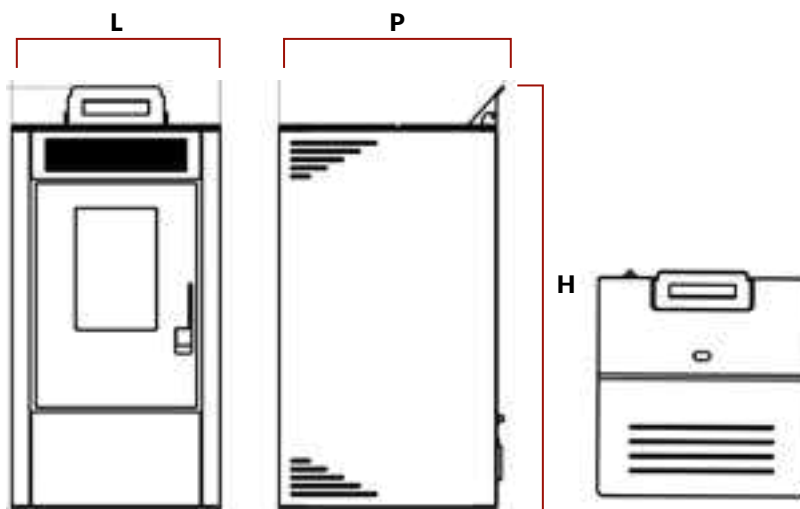

MODELLO	UM	VIENNA	
		12	15
Potenza focolare	kW	4,8 ÷ 12	6 ÷ 15
Potenza aria	kW	5,2 ÷ 10,6	5,2 ÷ 13,4
Rendimento	η	88,9	89
Contenuto pellet	kg	15	15
Consumo orario pellet	cm	1 ÷ 2,5	1,2 ÷ 3,1
Diametro camino	cm	8	8
Massa	kg	139	139
Dimensioni PxLxH	cm	57x55x116h	57x55x116h

# VIENNA C

Stufa a pellet



## ● IMPIEGHI

Riscaldamento ambiente ad aria forzata

## ● COSTRUZIONE

- Corpo caldaia in acciaio di qualità
- Braciere in acciaio inox
- Mantellatura esterna verniciata a fuoco
- Porta in vetro ceramico
- Tre ventilatori indipendenti

## ● GARANZIA

5 anni su corpo caldaia  
2 anni convenzionale

## ● FUNZIONAMENTO

- Sistema ventilazione a 5 velocità a 2 fasce orarie
- Controllo automatico con 5 potenze termiche
- Pulizia periodica braciere
- Cassetto cenere estraibile
- Canalizzazione aria indipendente e regolabile a tre zone

## ● CERTIFICAZIONI

Conforme a EN 14785

## ● COLORI

- ROSSO RUBINO
- BIANCO OPACO
- GRIGIO

CODICE	MODELLO
0.915.016.1	VIENNA C - 12 kW, Canalizzata, Avorio
0.915.016.2	VIENNA C - 12 kW, Canalizzata, Bordeaux
0.915.016.3	VIENNA C - 12 kW, Canalizzata, Grigio
0.915.017.1	VIENNA C - 15 kW, Canalizzata, Avorio
0.915.017.2	VIENNA C - 15 kW, Canalizzata, Bordeaux
0.915.017.3	VIENNA C - 15 kW, Canalizzata, Grigio

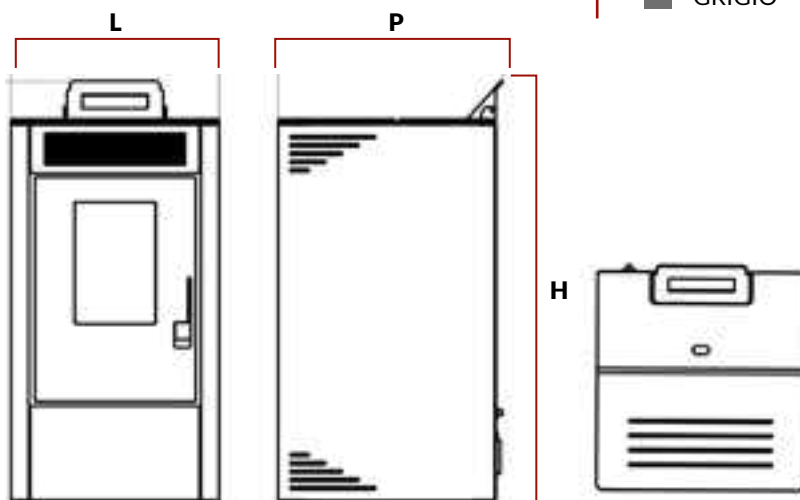

MODELLO	UM	VIENNA	
		12 C	15 C
Potenza focolare	kW	4,8 ÷ 12	6 ÷ 15
Potenza aria	kW	5,2 ÷ 10,6	5,2 ÷ 13,4
Rendimento	η	88,9	89
Contenuto pellet	kg	15	15
Consumo orario pellet	cm	1 ÷ 2,5	1,2 ÷ 3,1
Diametro camino	cm	8	8
Diametro mandata aria	cm	6	6
Massa	kg	146	146
Dimensioni PxLxH	cm	57x55x116h	57x55x116h

# SLIM

Stufa a pellet



ELLEGI\_TECNOLISTINO  
2024\_BIOMASSA

CODICE	MODELLO
0.915.202.1	SLIM 12 kW, Avorio
0.915.202.2	SLIM 12 kW, Bordeaux
0.915.212.1	SLIM 15 kW, Avorio
0.915.212.2	SLIM 15 kW, Bordeaux

## ● IMPIEGHI

Riscaldamento ambiente per induzione e aria forzata

## ● COSTRUZIONE

- Corpo stufa in acciaio di qualità
- Braciere in acciaio inox
- Mantellatura esterna verniciata a fuoco
- Porta in vetro ceramico

## ● GARANZIA

5 anni su corpo caldaia  
2 anni convenzionale

## ● FUNZIONAMENTO

- Sistema di ventilazione a 5 velocità
- Programmazione giornaliera a 2 fasce orarie
- Controllo automatico con 5 potenze termiche

## ● COMPLETO DI

- Cassetto cenere estraibile.
- A richiesta telecomando

## ● CERTIFICAZIONE

Conforme a EN 14785

## ● COLORI

- BORDEAUX
- AVORIO

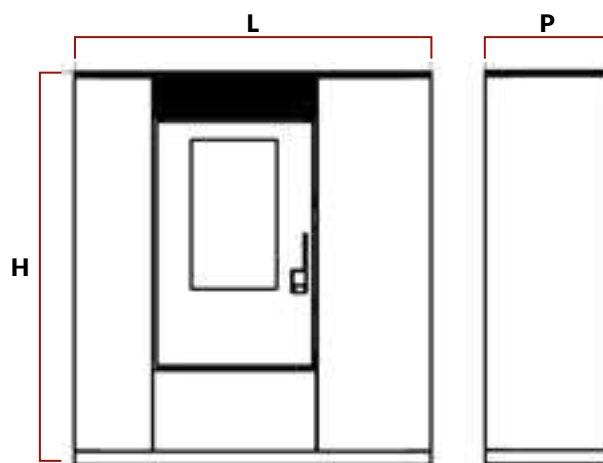

MODELLO	UM	SLIM	
		12	15
Potenza focolare	kW	4,8 ÷ 12	6 ÷ 15
Potenza aria	kW	4,1 ÷ 10,6	5,2 ÷ 13,4
Rendimento	η	88,9	89
Contenuto pellet	kg	15	15
Consumo orario pellet	kg/h	1 ÷ 2,5	1,2 ÷ 3,1
Diametro camino	cm	8	8
Diametro aria mandata	cm	-	-
Massa	kg	145	145
Dimensioni PxLxH	cm	35x100x110h	35x100x110h

**NOVITÀ**

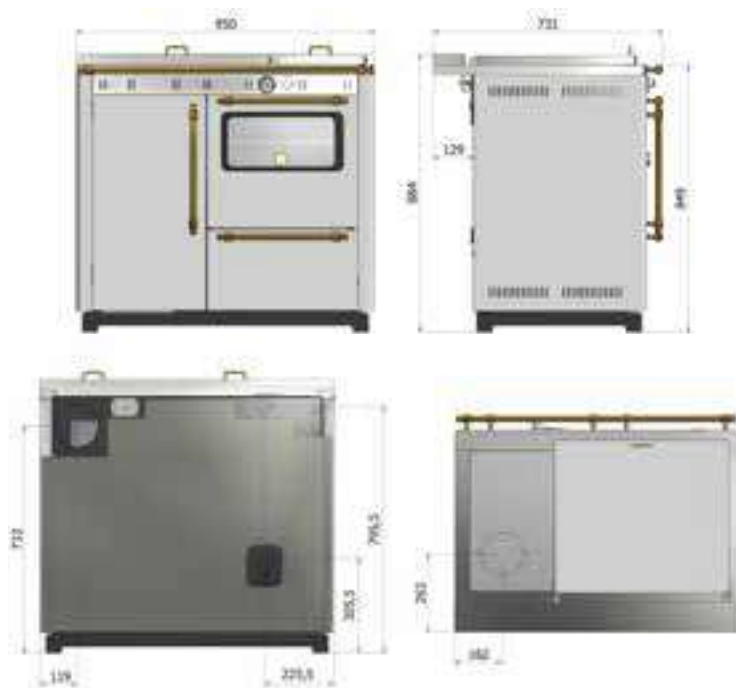

**CUKI 95** è una termocucina in acciaio per il riscaldamento civile a legna: collegata all'impianto di idraulico vi riscalda tutta la casa oltre a cucinare sia sul piano cottura in ghisa che grazie all'ampio forno. Una termocucina senza tempo, ispirata da una lunga tradizione che si rinnova continuamente. Proposta in 5 modelli trattati con smalto e 1 in acciaio inox satinato, a garanzia di lunga durata.

CODICE	MODELLO
0.919.100.1	CUKI 95, Canna di Fucile
0.919.100.2	CUKI 95, Terra di Francia
0.919.100.2	CUKI 95, Bianco
0.919.100.4	CUKI 95, Inox Satinato

A RICHIESTA	
0.919.600	Versione VISTA FUOCO
0.919.601	Scambiatore rame alettato per vaso chiuso

CODICE	MODELLO
0.919.103	<b>KIT IDRAULICO per termocucina montato ( Circolatore + raccordi )</b>
0.919.104	<b>KIT IDRAULICO per termocucina per funzionamento vaso chiuso ( Circolatore + vaso espansione chiuso +valvola di scarico termico + raccordi )</b>
0.919.105	<b>KIT IDRAULICO per termocucina + produzione acqua calda sanitaria ( Circolatore + scambiatore a piastre per produzione sanitaria + valvola deviatrice + flussostato + raccordi )</b>

COPERCHI TERMICI A RICHIESTA	0.919.101	0.919.102
Colori: Inox satinato - Bianco Terra di Francia - Canna di Fucile.	<b>SX</b>	<b>DX</b>

MODELLO	UM	CUKI 94		
Potenza termica max	kW	12,6 kW	13,5 kW	(21,3 kW)
Potenza termica nominale	kW	11,2	11,8 kW	(18,1 kW)
Rendimento	η	89%	87,4%	85%
Consumo max	kg	3,1 kg/h*		
Capacità camera di combustione	Kg	fino a 15 kg	fino a 15 kg	fino a 15 kg
Dimensioni interne camera di combustione	mm	290x350x370	290x350x370	290x350x370
Volume riscaldabile		350 m <sup>3</sup>	350 m <sup>3</sup>	500 m <sup>3</sup>
Contenuto d'acqua caldaia	lt	26 lt	26 lt	26 lt
Attacchi di mandata e ritorno		1 1/4"	1 1/4"	1 1/4"
Peso	Kg	250 kg	250 kg	250 kg
Dimensione esterne LxHxP	mm	950x884x731	950x884x731	950x884x731
Diam. Uscita fumi	mm	150	150	150
<b>Certificazione ambientale</b>		4 stelle	4 stelle	-



**NOVITÀ**



CASADEI è una termocucina in acciaio per il riscaldamento civile a legna: collegata all'impianto di idraulico vi riscalda tutta la casa oltre a cucinare sia sul piano cottura in ghisa che grazie all'ampio forno. Linee squadrate e moderne per questa versione con fianchi in acciaio inox satinato. Proposta in 3 modelli con frontale verniciato rosso oppure smaltato bianco e colore canna di fucile.

CODICE	MODELLO
0.919.200.1	CASADEI, Bianco / Inox
0.919.200.2	CASADEI, Nero / Inox
A RICHIESTA	
0.919.600	Versione VISTA FUOCO
0.919.601	Scambiatore rame alettato per vaso chiuso
0.919.201	Coperchio sx Inox
0.919.202	Coperchio dx Inox

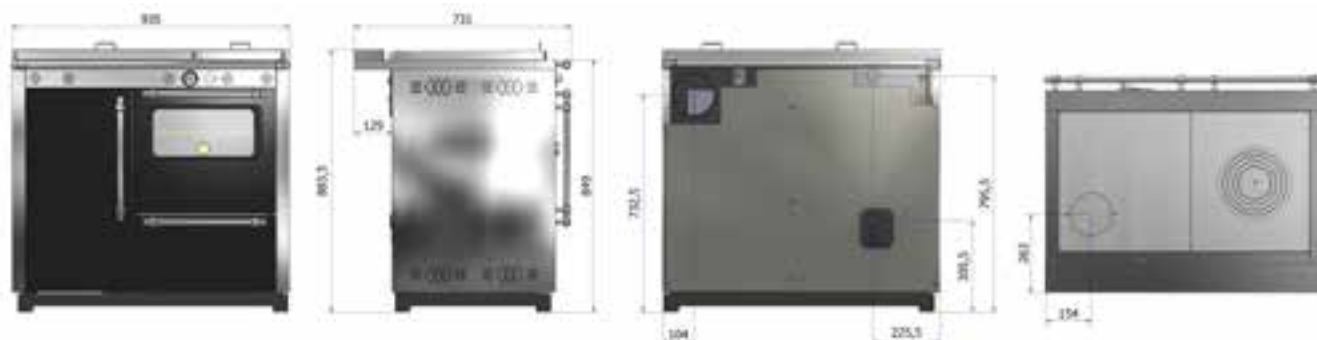

MODELLO	UM	CASADEI		
Potenza termica max	kW	12,6 kW	13,5 kW	(21,3 kW)
Potenza termica nominale	kW	11,2	11,8 kW	(18,1 kW)
Rendimento	η	89%	87,4%	85%
Consumo max	kg	3,1 kg/h*	3,1 kg/h*	6,5 kg/h*
Capacità camera di combustione	Kg	fino a 15 kg	fino a 15 kg	fino a 15 kg
Dimensioni interne camera di combustione	mm	290x350x370	290x350x370	290x350x370
Volume riscaldabile		350 m <sup>3</sup>	350 m <sup>3</sup>	500 m <sup>3</sup>
Contenuto d'acqua caldaia	lt	26 lt	26 lt	26 lt
Attacchi di mandata e ritorno		1 1/4"	1 1/4"	1 1/4"
Peso	Kg	250 kg	250 kg	250 kg
Dimensione esterne LxHxP	mm	935x884x731	935x884x731	950x884x731
Diam. Uscita fumi	mm	150	150	150
Certificazione ambientale		4 stelle	4 stelle	-

**NOVITÀ**



LOGAN è una termocucina in acciaio per il riscaldamento civile a legna: collegata all'impianto di idraulico vi riscalda tutta la casa oltre a cucinare sia sul piano cottura in ghisa che grazie all'ampio forno. Linee squadrate e moderne per questa versione con fianchi in acciaio inox satinato. Proposta in 3 modelli con frontale verniciato rosso oppure smaltato bianco e colore canna di fucile.

CODICE	MODELLO
0.919.300.1	LOGAN 85, Bianco / Inox
0.919.300.2	LOGAN 85, Nero / Inox
A RICHIESTA	
0.919.600	Versione VISTA FUOCO
0.919.601	Scambiatore rame alettato per vaso chiuso
0.919.301	Coperchio sx Inox

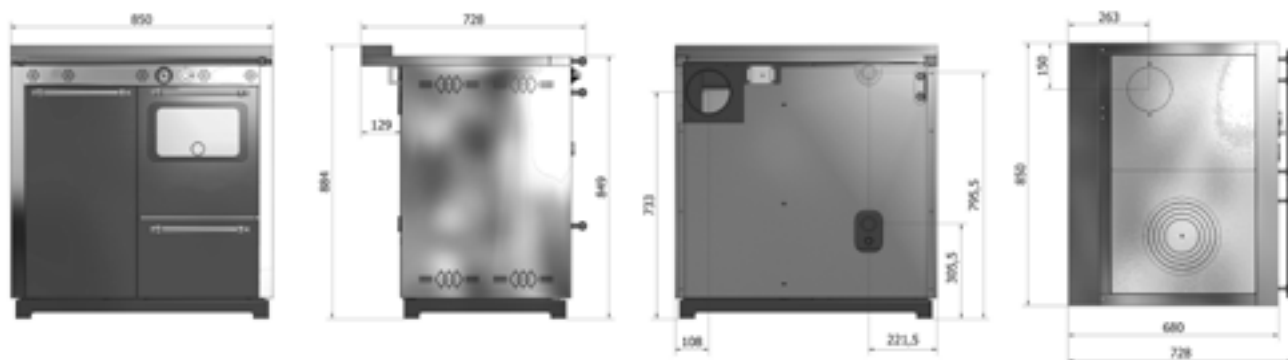

MODELLO	UM	LOGAN 85		
Potenza termica max	kW	12,6 kW	13,5 kW	(21,3 kW)
Potenza termica nominale	kW	11,2	11,8 kW	(18,1 kW)
Rendimento	$\eta$	89%	87,4%	85%
Consumo max	kg	3,1 kg/h*	3,1 kg/h*	6,5 kg/h*
Capacità camera di combustione	Kg	fino a 15 kg	fino a 15 kg	fino a 15 kg
Dimensioni interne camera di combustione	mm	290x350x370	290x350x370	290x350x370
Volume riscaldabile		350 m <sup>3</sup>	350 m <sup>3</sup>	500 m <sup>3</sup>
Contenuto d'acqua caldaia	lt	26 lt	26 lt	26 lt
Attacchi di mandata e ritorno		1 1/4"	1 1/4"	1 1/4"
Peso	Kg	250 kg	250 kg	250 kg
Dimensione esterne LxHxP	mm	850x884x728	850x884x728	850x884x728
Diam. Uscita fumi	mm	150	150	150
Certificazione ambientale		4 stelle	4 stelle	-

**NOVITÀ**



VIKI 45 è una termocucina in acciaio per il riscaldamento civile a legna: collegata all'impianto idraulico vi riscalda tutta la casa oltre a cucinare sul piano cottura in ghisa. Versione compatta senza forno. Linee squadrate e moderne per questa versione con fianchi in acciaio inox satinato. Proposta in 3 modelli con frontale verniciato rosso oppure smaltato bianco e colore canna di fucile.

CODICE	MODELLO
0.919.400.1	VIKI, Bianco / Inox
0.919.400.2	VIKI, Nero / Inox
A RICHIESTA	
0.919.600	Versione VISTA FUOCO
0.919.601	Scambiatore rame alettato per vaso chiuso

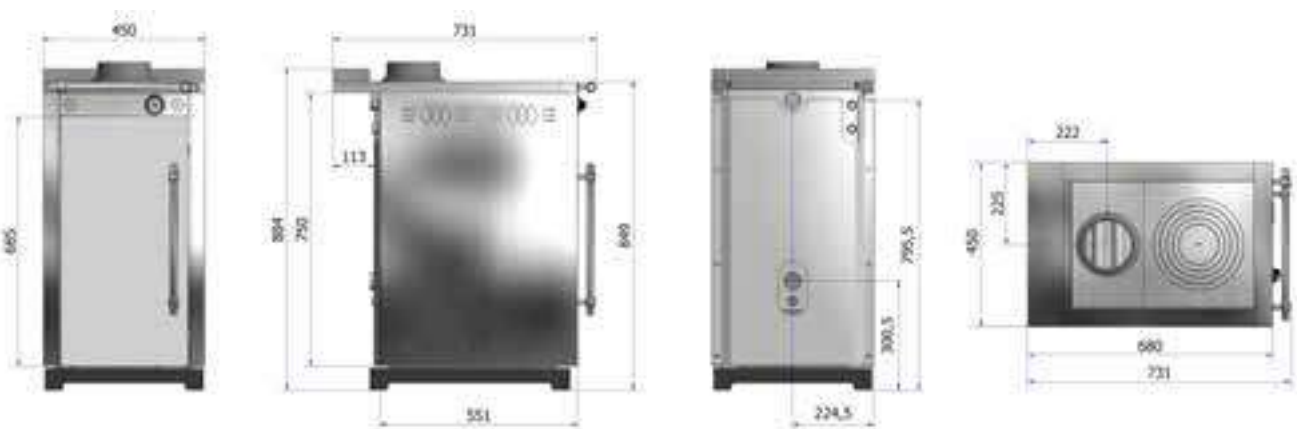

MODELLO	UM	VIKI	
Potenza termica max	kW	12,6 kW	(21,6 kW)
Potenza termica nominale	kW	11,2	(17,4 kW)
Rendimento	$\eta$	89%	80,6%
Consumo max	kg	3,1 kg/h*	2 - 8
Capacità camera di combustione	Kg	fino a 15 kg	15 kg
Volume riscaldabile		350 m <sup>3</sup>	400 m <sup>3</sup>
Contenuto d'acqua caldaia	lt	25 lt	25 lt
Attacchi di mandata e ritorno		1 1/4"	1 1/4"
Peso	Kg	150 kg	150 kg
Dimensione esterne LxHxP	mm	450x884x731	450x884x731
Diam. Uscita fumi	mm	150	150
Certificazione ambientale		4 stelle	1 stelle

**NOVITÀ**



CUKI 45 è una termocucina in acciaio per il riscaldamento civile a legna: collegata all'impianto di idraulico vi riscalda tutta la casa oltre a cucinare sul piano cottura in ghisa. Versione compatta senza forno. Una termocucina senza tempo, ispirata da una lunga tradizione che si rinnova continuamente. Proposta in 5 modelli trattati con smalto e 1 in acciaio inox satinato, a garanzia di lunga durata nel tempo.

CODICE	MODELLO
0.919.500.1	CUKI, Canna di fucile
0.919.500.2	CUKI, Terra di Francia
0.919.500.3	CUKI, Bianco
0.919.500.4	CUKI, Inox Satinato
A RICHIESTA	
0.919.600	Versione VISTA FUOCO
0.919.601	Scambiatore rame alettato per vaso chiuso



MODELLO	UM	CUKI 45	
Potenza termica max	kW	12,6 kW	( 21,6 kW )
Potenza termica nominale	kW	11,2	( 17,4 kW )
Rendimento	η	89%	80,6%
Consumo max	kg	3,1 kg/h*	2 - 8
Capacità camera di combustione	Kg	fino a 15 kg	15 kg
Volume riscaldabile		350 m <sup>3</sup>	400 m <sup>3</sup>
Contenuto d'acqua caldaia	lt	25 lt	25 lt
Attacchi di mandata e ritorno		1 1/4"	1 1/4"
Peso	Kg	150 kg	150 kg
Dimensione esterne LxHxP	mm	450x884x731	450x884x731
Diam. Uscita fumi	mm	150	150
Certificazione ambientale		4 stelle	1 stelle

# EVL-LS

Termocamino a legna (sali-scendi)



CODICE	MODELLO
0.915.022	EVL-LS - 28 kW

## • IMPIEGHI

Riscaldamento ambiente per induzione e riscaldamento acqua impianto termico

## • COSTRUZIONE

- Corpo caldaia in acciaio di grosso spessore.
- Piano fuoco e schienale in ghisa.
- Paralegna in acciaio.
- Camera di combustione bagnata.
- Scambiatore di calore ad alta efficienza su uscita fumi.
- Scambiatore di sicurezza
- Cassetto cenere estraibile
- Apertura verticale con sali-scendi
- Possibilità di apertura porta a libro per pulizia vero

## • GARANZIA

5 anni su corpo caldaia  
2 anni convenzionale

## • FUNZIONAMENTO

- Regolazione aria combustione manuale.
- Regolazione serranda fumi

## • COMPLETO DI

- Cassetto cenere estraibile.
- A richiesta telecomando

## • CERTIFICAZIONE

Conforme a **EN 13229**

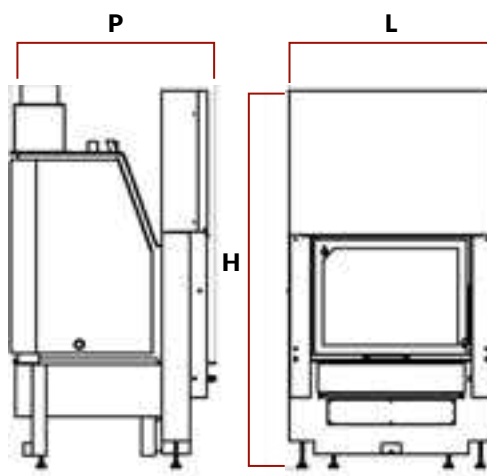

MODELLO	UM	EVL - LS
Potenza focolare	kW	28,2
Potenza idrica	kW	15,7
Portata aria	kW	6,7
Rendimento	$\eta$	80
Dimensioni legna	cm	50
Diametro camino	cm	18
Attacchi idraulici		3/4"
Massa	kg	320
Dimensioni LxPxH	cm	81x80x147h

# EVS - EVL

Termocamini a legna

EVS 18

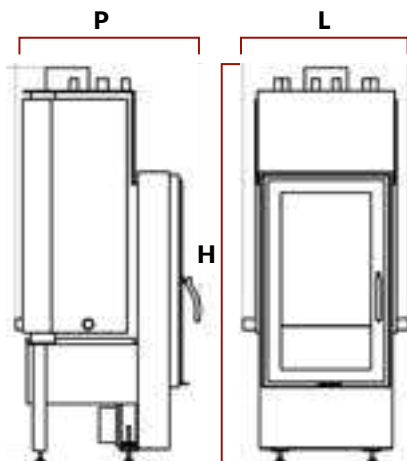

EVL 28

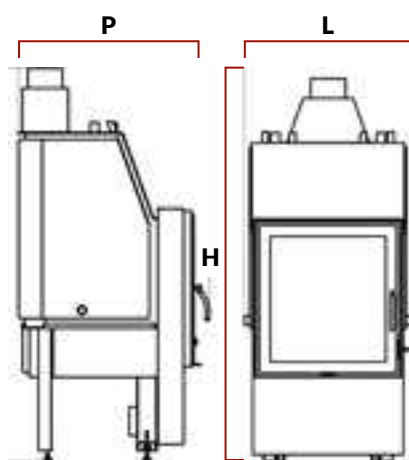

## ● IMPIEGHI

Riscaldamento ambiente per induzione e riscaldamento acqua impianto termico

## ● COSTRUZIONE

- Corpo caldaia in acciaio di grosso spessore.
- Piano fuoco e schienale in ghisa.
- Paralegna in acciaio.
- Camera di combustione bagnata.
- Scambiatore di calore ad alta efficienza su uscita fumi.
- Scambiatore di sicurezza

## ● GARANZIA

5 anni su corpo caldaia  
2 anni convenzionale

## ● FUNZIONAMENTO

- Regolazione aria combustione manuale.
- Regolazione serranda fumi (EVL 28)

## ● COMPLETO DI

- Cassetto cenere estraibile.
- A richiesta telecomando

## ● CERTIFICAZIONE

Conforme a **EN 13229**

CODICE	MODELLO
0.915.002	EVS 18 kW
0.915.001	EVL 28 kW

MODELLO	UM	EVS	EVL
		18	28
Potenza focolare	kW	18,2	28,2
Potenza idrica	kW	10,1	15,7
Portata aria	kW	4,4	6,7
Rendimento	η	80	80
Dimensioni legna	cm	25	50
Diametro camino	cm	15	18
Attacchi idraulici		3/4"	3/4"
Massa	kg	200	290
Dimensioni LxPxH	cm	67x67x139h	81x71x162h

# EVL-LP

Termocamini a legna/pellet



CODICE	MODELLO
0.915.111	EVL-LP 28 kW
A RICHIESTA	
0.910.436	Kit estrazione cenere

## ● IMPIEGHI

Riscaldamento ambiente per induzione e riscaldamento acqua impianto termico

## ● COSTRUZIONE

- Corpo caldaia in acciaio di grosso spessore.
- Piano fuoco e schienale in ghisa.
- Paralegna in acciaio.
- Porta a libro con vetro ceramico.
- Camera di combustione bagnata.
- Scambiatore di calore ad alta efficienza su uscita fumi.
- Scambiatore di sicurezza
- Cassetto cenere estraibile
- Bruciatore pellet autopulente

## ● GARANZIA

5 anni su corpo caldaia  
2 anni convenzionale

## ● FUNZIONAMENTO

- Funzionamento a legna, pellet o combinato, con avvio automatico della modalità legna/pellet.
- Pannello di comando e controllo elettrico (camino e puffer)

## ● CERTIFICAZIONE

Conforme a **EN 13229** e **EN14785**

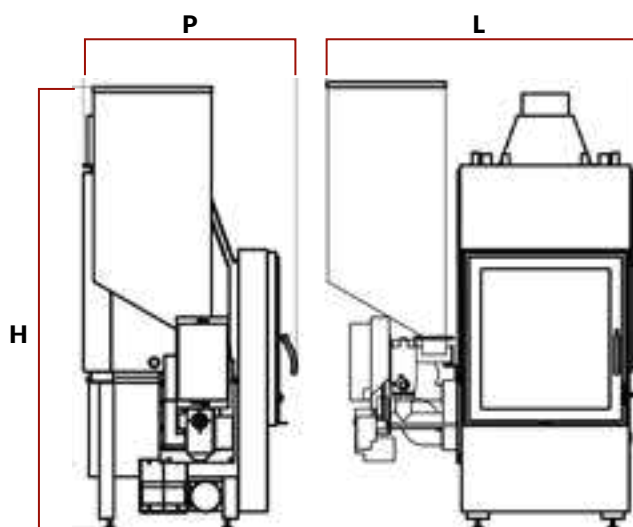

MODELLO	UM	EVL - LP
Potenza focolare	kW	9,8 ÷ 27,9*
Potenza idrica	kW	6,4 ÷ 20,1*
Portata aria	kW	1,9 ÷ 3,6*
Rendimento	η	85*
Dimensione legna	cm	50
Diametro camino	cm	18
Contenuto pellet	kg	100
Consumo orario pellet	kg/h	2 ÷ 5,8*
Attacchi idraulici		3/4"
Massa	kg	330
Dimensioni LxPxH	cm	81x119x167h



# EVS-LP

Termocamini a legna/pellet



## ● IMPIEGHI

Riscaldamento ambiente per induzione e riscaldamento acqua impianto termico

## ● COSTRUZIONE

- Corpo caldaia in acciaio di grosso spessore.
- Piano fuoco e schienale in ghisa.
- Paralegna in acciaio.
- Porta a libro con vetro ceramico.
- Camera di combustione bagnata.
- Scambiatore di calore ad alta efficienza su uscita fumi.
- Scambiatore di sicurezza
- Cassetto cenere estraibile
- Bruciatore pellet autopulente

## ● GARANZIA

5 anni su corpo caldaia  
2 anni convenzionale

## ● FUNZIONAMENTO

- Funzionamento a legna, pellet o combinato, con avvio automatico della modalità legna/pellet.
- Pannello di comando e controllo elettrico (camino e puffer)

## ● CERTIFICAZIONE

Conforme a **EN 13229** e **EN14785**

CODICE	MODELLO
0.915.021	EVS-LP - 18 kW
A RICHIESTA	
0.910.436	Kit estrazione cenere

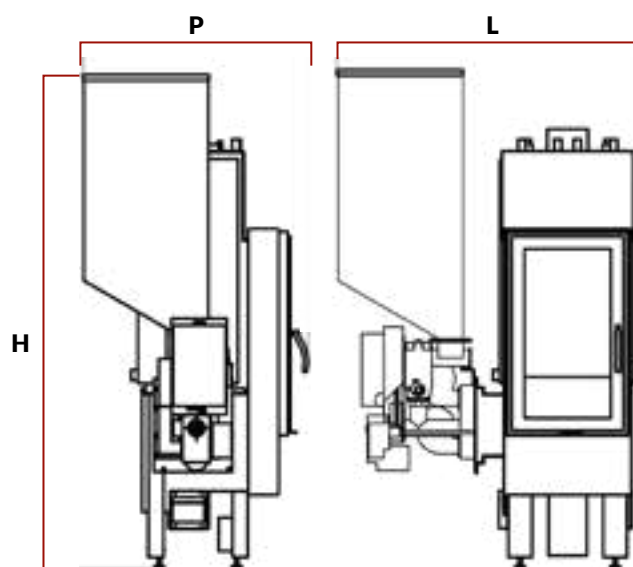

MODELLO	UM	EVL - LS SALISCENDI
Potenza focolare	kW	28,2
Potenza idrica	kW	15,7
Portata aria	kW	6,7
Rendimento	$\eta$	80
Dimensioni legna	cm	50
Diametro camino	cm	18
Attacchi idraulici		3/4"
Massa	kg	320
Dimensioni LxPxH	cm	81x80x147h



# ACCESSORI

FOTO	CODICE	MODELLO	DESCRIZIONE	
1	14.02.002	TERMOCAMINI ECOWOOD	Valvola di scarico termico	
2	0.910.455	TUTTI / ALL	Flussostato per acqua sanitaria ½"	
3	0.710.2209	TUTTI / ALL	Valvola deviatrice a tre vie con servomotore	
4	0.910.433	TUTTI / ALL	Sonda per controllo puffer ntc 10kΩ	
5	10.03.081	TUTTI / ALL	Circolatore elettronico Wilo 1"	
6	0.911.035	TUTTI / ALL	Vaso espansione aperto inox AISI 304	35 lt
	0.911.055			55 lt
	0.911.075			75 lt
	0.911.105			105 lt
	0.911.150			150 lt
	0.911.200			200 lt
7	0.910.428.1	PRODOTTI PELLETT FINO A 35kW	Valvola anticondensa G1" - 50°C 1"	
8	0.910.456	TUTTI / ALL	Valvola sicurezza 3 bar, attacco ½"	
9	0.910.428.3	PL/VIS 25-35	Kit anticondensa (tubi + valvola 50°C)	
10	0.910.428	PRODOTTI LEGNA FINO A 50kW	Gruppo anticondensa completo di circolatore e termometri 55°C 1"	
11	0.910.439.1	TUTTI / ALL	Gruppo separazione idraulico circuito primario e secondario	35kW
	0.910.439.2			60kW
12	0.910.432	TERMOCAMINI mod. EVL	Cappa fumi con uscita orizzontale	
13	0.910.437	TERMOCAMINI	Serranda presa aria esterna con ritorno a molla	
14	0.910.429	TERMOCAMINI mod. EVS	Rivestimento coibentante	
	0.910.429.1	TERMOCAMINI mod. EVL		
15	0.910.430	TERMOCAMINI mod. EVL	Cornice per incasso a muro	
16	0.910.206	TUTTI / ALL	Serbatoio per combustibile pellet, costruito in lamiera zincata, completo di coclea primaria di estrazione	320 lt
	0.910.207			620 lt
	0.910.208			1300 lt
	0.910.209			2600 lt
17	0.910.218	TUTTI / ALL	Centralina di controllo serbatoio combustibile	
18	0.920.100	VIS 50	Kit idraulico sicurezza	

## SISTEMA DI CARICO PNEUMATICO

FOTO	CODICE	MODELLO	DESCRIZIONE	
19	0.910.500	PL - VIS	Centrale di aspirazione con quadro comando e dispenser	
20	0.910501	PL - VIS	Presa prodotto per sistema aspirazione pellet	
21	0.910.434	PL - VIS	Sensore di livello per serbatoio remoto	
22	0.910.504	PL - VIS	Estrattore verticale rotativo da interno serbatoio (da usare al posto di presa prodotto)	
23	0.910.502	PL - VIS	Tubazione flessibile antistatico ø50mm	10 m
	0.910.503			20 m

## SISTEMA DI CARICO GRANULI MECCANICO

FOTO	CODICE	MODELLO	DESCRIZIONE
24	0.916.110	FIREPLUS CARICO GRANULI	Sistema di carico caldaia per combustibili granulosi
25	0.915.902		Serbatoio P530, 815lt, 530kg pellet Dim 1340x600 A1360mm completo di coclea da 160cm
26	0.910.210		Coclea di carico ø70mm
27	0.915.903		Tubo spiralato ø70mm

## SISTEMA DI CARICO MECCANICO

FOTO	CODICE	MODELLO	DESCRIZIONE
25	0.915.901	PL - VIS - ECOWOOD	Serbatoio supplementare pellet 460lt, 300kg
	0.915.902	ECOWOOD	Serbatoio P530, 815lt, 530kg pellet Dim 1340x600 A1360mm completo di coclea da 160cm
21 27-28	0.915.904	PL - VIS	Kit pe carico esterno caldaia (sensore livello, flangia innesto, tubo)
27	0.915.903	PL - VIS - ECOWOOD	Tubo spiralato ø70mm al ml
26	0.910.210	PL - VIS - ECOWOOD	Coclea di carico ø70mm L=160cm
	0.910.211		Coclea di carico ø70mm L=230cm

## SISTEMA DI CARICO CIPPATO MECCANICO

FOTO	CODICE	MODELLO	DESCRIZIONE	
29	0.916.130	FIREPLUS CARICO CIPPATO	Sistema carico caldaia per combustibili	
30	0.916.134		Coclea di trasporto con flangia di attacco per sistema carico completa di motoriduttore pendolare trifase	
31	0.916.133		Serbatoio agitatore con fruste ø 120cm	
32	0.916.136		Base con fruste rotative, piedi di supporto e coclea di estrazione con motore	ø 2m
	0.916.137			ø 3m
	0.916.138			ø 4m
33	0.916.135		Elemento di allungamento coclea di trasporto L=100cm	

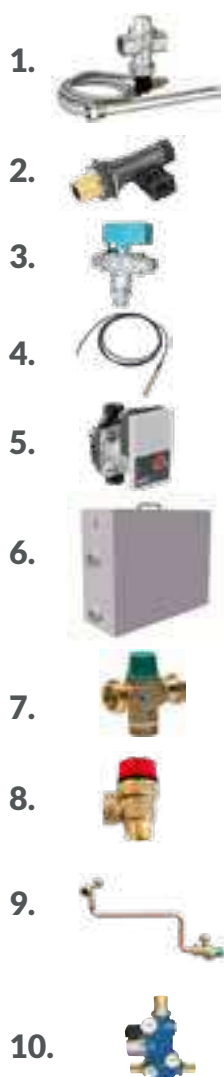



- A | 600 ore di funzionamento annue
- B | 850 ore di funzionamento annue
- C | 1100 ore di funzionamento annue
- D | 1400 ore di funzionamento annue
- E | 1700 ore di funzionamento annue
- F | 1800 ore di funzionamento annue

Caldiae a PELLET				
Prodotto	Potenza termica nominale	Zona climatica	Incentivo annuo €	Incentivo totale €
VIS 25 VIS NEXT 25	23,0 kW	A	1.490,40	1.490,40
		B	2.111,40	2.111,40
		C	2.732,40	2.732,40
		D	3.477,60	3.477,60
		E	4.222,80	4.222,80
		F	4.471,20	4.471,20
VIS 35 VIS NEXT 35	31,6 kW	A	2.559,60	2.559,60
		B	3.626,10	3.626,10
		C	4.692,60	4.692,60
		D	2.986,20 x2	5.972,40
		E	3.626,10 x2	7.252,20
		F	3.839,40 x2	7.678,80
VIS 50	43,5 kW	A	783,00 x5	3.915,00
		B	1.109,25 x5	5.546,25
		C	1.435,50 x5	7.177,50
		D	1.827,00 x5	9.135,00
		E	2.218,50 x5	11.092,50
		F	2.349,00 x5	11.745,00

Stufa a LEGNA				
Prodotto	Potenza termica nominale	Zona climatica	Incentivo annuo €	Incentivo totale €
ZERO 9	kW	A	519,01	519,01
		B	735,26	735,26
		C	951,51	951,51
		D	1211,01	1211,01
		E	1470,51	1470,51
		F	1557,02	1557,02

Stufa a PELLET				
Prodotto	Potenza termica nominale	Zona climatica	Incentivo annuo €	Incentivo totale €
PARIGI/ PARIGI ECO	19,84 kW	A	556,00	556,00
		B	787,67	787,67
		C	1.019,34	1.019,34
		D	1.297,34	1.297,34
		E	1.575,34	1.575,34
		F	1.668,01	1.668,01
ZERO 3 ZERO 4 ZERO 5	9,6 kW	A	545,54	545,54
		B	772,84	772,84
		C	1.000,15	1.000,15
		D	1.272,92	1.272,92
		E	1.545,69	1.545,69
		F	1.636,61	1.636,61
SMART	12,3 kW	A	605,32	605,32
		B	857,53	857,53
		C	1.109,74	1.109,74
		D	1.412,40	1.412,40
		E	1.715,06	1.715,06
		F	1.815,95	1.815,95

Caldiae a LEGNA				
Prodotto	Potenza termica nominale	Zona climatica	Incentivo annuo €	Incentivo totale €
EW 25 Lambda	24,08 kW	A	1.950,48	1.950,48
		B	2.763,18	2.763,18
		C	3.575,88	3.575,88
		D	4.551,12	4.551,12
		E	2.763,18 x2	5.526,36
		F	2.925,72 x2	5.851,44
EW 25 Lambda Comb	31,30 kW	A	2.535,30	2.535,30
		B	3.591,68	3.591,68
		C	4.648,05	4.648,05
		D	2.957,85	5.915,70
		E	3.591,68	7.183,35
		F	3.802,95	7.605,90
EW 35 Lambda	41,14 kW	A	740,52 x5	3.702,60
		B	1.049,07 x5	5.245,35
		C	1.357,62 x5	6.788,10
		D	1.727,88 x5	8.639,40
		E	2.098,14 x5	10.490,70
		F	2.221,56 x5	11.107,80



## INDICE

### • CALDAIA PENSILE A GASOLIO

**ASTRA GR** 52

*solo riscaldamento*

**ASTRA GRP** 52

*con A.C.S. istantaneo*

**ASTRA GR/ECO** 52

*solo riscaldamento bruciatore basso NOx*

**ASTRA GRP/ECO** 52

*con A.C.S. istantaneo bruciatore basso NOx*

### • CALDAIA PENSILE A GASOLIO CON CONDENSATORE FUMI

**ASTRA GR/RC** 53

*solo riscaldamento*

**ASTRA GRP/RC** 53

*con A.C.S. istantaneo*

**ASTRA GR/RC/ECO** 53

*solo riscaldamento bruciatore basso NOx*

**ASTRA GRP/RC/ECO** 53

*con A.C.S. istantaneo bruciatore basso NOx*

### • CALDAIA BASAMENTO A GASOLIO CON ACCUMULO ACS

**PRIMULA GRB/V** 55

*bollitore trattato*

**PRIMULA GRB/X** 55

*bollitore inox*

### • CALDAIA BASAMENTO A GASOLIO

**PRIMULA GR** 54

*solo riscaldamento*

**PRIMULA GRS** 54

*A.C.S. istantaneo*



**GASOLIO**

---

# ASTRA GR - GR/ECO e GRP - GRP/ECO

Caldaie a gasolio pensili 24kW



La caldaia murale **ASTRA** a camera stagna è costruita in acciaio elettrosaldato con fascio tubiero verticale. La pannellatura è in acciaio verniciato a polveri, resistente nel tempo ed il quadro strumentazione è completo di facili comandi e regolazione delle temperature.

Mod **GR**: gruppo termico pensile a gasolio, solo per riscaldamento.

Mod **GRP**: gruppo termico pensile a gasolio, per riscaldamento e produzione di acqua calda sanitaria, di tipo rapido, con scambiatore a piastre.

Corpo caldaia e circuito fumi ermetici per garantire sicurezza.

Completa di bruciatore a gasolio con testa preriscaldata per consentire una migliore combustione ed un elevato rendimento.

Mod **GR/ECO**: gruppo termico pensile a gasolio, solo per riscaldamento.

Mod **GRP/ECO**: gruppo termico pensile a gasolio, per riscaldamento e produzione di acqua calda sanitaria con scambiatore rapido.

Speciali rallentatori dei gas di scarico sono posti all'interno dei tubi in acciaio inox. Completa di bruciatore a gasolio basso **NO** a fiamma blu.

## • IMPIEGHI

**GR e GR/ECO**: Riscaldamento impianto termico

**GRP e GR/ECO**: Riscaldamento impianto termico e produzione istantanea **ACS**

## • COSTRUZIONE

- Corpo caldaia in acciaio di qualità.

- Mantellatura in acciaio verniciato a polveri.

## • GARANZIA

24 mesi su corpo caldaia

12 mesi su componenti elettronici

## • FUNZIONAMENTO

- Caldaia a camera stagna con fascio tubiero verticale.

- Speciali rallentatori dei gas di scarico all'interno dei tubi.

- Bruciatore a gasolio con testa preriscaldata per consentire una migliore combustione ed un elevato rendimento.

- Quadro comando termomeccanico con regolazione e sicurezza

## • CERTIFICAZIONE

Di fabbrica

CODICE	MODELLO
0.510.071	ASTRA GR - Gruppo termico pensile a gasolio, solo riscaldamento
0.510.070	ASTRA GRP - Gruppo termico pensile a gasolio, riscaldamento e A.C.S. con scambiatore rapido
0.510.075	ASTRA GR ECO - Gruppo termico pensile a gasolio, solo riscaldamento con bruciatore di gasolio basso NOx
0.510.074	ASTRA GRP ECO - Gruppo termico pensile a gasolio, per riscaldamento e A.C.S. con bruciatore di gasolio basso NOx

MODELLO	UM	ASTRA GR	ASTRA GR/ECO	ASTRA GRP	ASTRA GRP/ECO
Portata termica nominale	kW	24	24	24	24
Potenza termica nominale	kW	22	22	22	22
Rendimento di combustione	%	91,8	92	91,8	92
Temperatura fumi	°C	160	160	160	160
Consumo a pieno carico gasolio	kg/h	2	2	2	2
Produzione A.C.S. con $\Delta t$ 30°C	lt/min	-	-	11,5	11,5
Temperatura regolabile sanitario	°C	-	-	30/60	-
Pressione max. riscaldamento	bar	3	3	3	9
Diametro camino	ø	80	80	80	80
Aspirazione	ø	80	80	80	80
Attacchi idraulici riscaldamento	in	3/4"	3/4"	3/4"	3/4"
Attacchi idraulici ACS	in	3/4"	1/2"	3/4"	1/2"
Peso netto	kg	85	86	90	91
Dimensioni LxAxP	cm	55x95x44	55x95x44	55x95x44	55x95x44



# ASTRA GR\_RC - GR\_RC/ECO GRP\_RC - GRP\_RC/ECO

**Caldiaie a gasolio pensili con condensatore fumi 24kW**



Mod **GR/RC**: gruppo termico pensile a gasolio, solo per riscaldamento con **condensatore fumi** in acciaio inox ad elevato rendimento.

Mod **GRP/RC**: gruppo termico pensile a gasolio, per riscaldamento e produzione di acqua calda sanitaria con scambiatore a piastre e **condensatore fumi** in acciaio inox ad elevato rendimento. Camera stagna con **recuperatore fumi** elettrosaldato a fascio tubiero verticale.

Mod **GR\_RC/ECO**: gruppo termico pensile a gasolio, solo per riscaldamento con recuperatore fumi in acciaio inox ad elevato rendimento.

Mod **GRP\_RC/ECO**: gruppo termico pensile a gasolio, per riscaldamento e produzione di acqua calda sanitaria con scambiatore a piastre e recuperatore fumi in acciaio inox ad elevato rendimento. Camera stagna con recuperatore fumi elettrosaldato a fascio tubiero verticale.

Completa di bruciatore a gasolio basso **NO** a fiamma blu.

CODICE	MODELLO
0.510.073	ASTRA GR RC - Gruppo termico pensile a gasolio, solo riscaldamento con recuperatore fumi
0.510.072	ASTRA GRP RC - Gruppo termico pensile a gasolio, riscaldamento e A.C.S., con scambiatore rapido e recuperatore fumi
0.510.077	ASTRA GR RC ECO - Gruppo termico pensile a gasolio, solo per riscaldamento, con recuperatore fumi in acciaio inox e bruciatore di gasolio basso NOx
0.510.076	ASTRA GRP RC ECO - Gruppo termico pensile a gasolio, per riscaldamento e A.C.S., con scambiatore a piastre, recuperatore fumi in acciaio inox e con bruciatore di gasolio basso NOx

## • IMPIEGHI

**GR\_RC e GR\_RC/ECO**: Riscaldamento impianto termico

**GRP\_RC e GRP\_RC/ECO**: Riscaldamento impianto termico e produzione istantanea **ACS**

## • COSTRUZIONE

- Corpo caldaia in acciaio di qualità.
- Saldature automatizzati (GR/RC e ECO)
- Mantellatura in acciaio verniciato a polveri.
- Condensatore in acciaio inox

## • GARANZIA

24 mesi su corpo caldaia  
12 mesi su componenti elettronici

## • FUNZIONAMENTO

- Caldaia a camera stagna con fascio tubiero verticale.
- Speciali rallentori dei gas di scarico all'interno dei tubi.
- Bruciatore a gasolio con testa preriscaldata per consentire una migliore combustione ed un elevato rendimento.
- Quadro comando termomeccanico con regolazione e sicurezza

## • COMPLETO DI

- Circolatore
- Vaso di espansione
- Valvola di sicurezza 3 bar
- Valvola di sfogo manuale
- Scambiatore a piastre e valvola deviatrice per produzione **ACS** (solo mod. **GRP**)
- Condensatore su uscita fumi

## • CERTIFICAZIONE

Di fabbrica

MODELLO	UM	ASTRA GR_RC	ASTRA GR_RC/ECO	ASTRA GRP_RC	ASTRA GRP_RC/ECO
Portata termica nominale	kW	24	24	24	24
Potenza termica nominale	kW	22	22	22	22
Rendimento di combustione	%	97,5	98	97,5	98
Temperatura fumi	°C	90	90	90	90
Consumo a pieno carico gasolio	kg/h	2	2	2	2
Produzione A.C.S. con $\Delta t$ 30°C	lt/min	-	-	11,5	11,5
Temperatura regolabile sanitario	°C	-	-	30/60	-
Pressione max. riscaldamento	bar	3	3	3	3
Diametro camino	ø	80	80	80	80
Aspirazione	ø	80	80	80	80
Attacchi idraulici riscaldamento	in	3/4"	3/4"	3/4"	3/4"
Attacchi idraulici ACS	in	3/4"	1/2"	3/4"	1/2"
Peso netto	kg	109	110	114	115
Dimensioni LxAxP	cm	65x106x44	65x106x44	65x106x44	65x106x44



# PRIMULA

Caldaie a gasolio a basamento 35kW



Mod. **GR**: gruppo termico a gasolio, a basamento, solo riscaldamento.  
 Mod. **GRS**: gruppo termico a gasolio, a basamento, per riscaldamento e produzione acqua calda sanitaria, con scambiatore rapido.

- Gruppo termico in acciaio ad alto rendimento.
- Camera di combustione bagnata a doppio giro di fumi.
- Fascio tubiero con turbolatori in acciaio inox.
- Possibile applicazione bruciatore a gas.

CODICE	MODELLO
0.510.083	PRIMULA GR - Gruppo termico a gasolio a basamento, solo riscaldamento, circolatore
0.510.082	PRIMULA GRS - Gruppo termico a gasolio a basamento, riscaldamento e A.C.S., con scambiatore rapido, gruppo idraulico
0.510.086	PRIMULA GRS - C 35kW Basamento a gasolio riscaldamento e A.C.S. con recuperatore fumi.
0.510.087	PRIMULA GR - C 35kW Basamento a gasolio solo riscaldamento con recuperatore fumi.

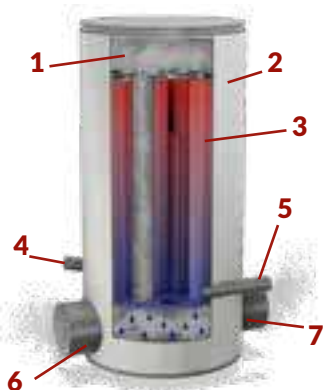

### Condensatore fumi

1. Corpo Inox 304
2. Rivestimento Coibentazione
3. Tubi Inox
4. Ritorno Caldaia
5. Ritorno Impianto
6. Ingresso Fumi
7. Uscita fumi

### • IMPIEGHI

**GR**: Riscaldamento impianto termico  
**GRS**: Riscaldamento impianto termico e produzione ACS rapida

### • COSTRUZIONE

- Corpo caldaia in acciaio di qualità ad alto rendimento.
- Saldature con impianti automatizzati.
- Camera di combustione bagnata a doppio giro di fumi.
- Fascio tubiero con turbolatori in acciaio inox.
- Produzione **ACS** con scambiatore rapido a piastre (solo mod **GRS**)

### • GARANZIA

24 mesi su corpo caldaia  
 12 mesi su componenti elettronici

### • FUNZIONAMENTO

- Caldaia a camera stagna con fascio tubiero orizzontale.
- Speciali rallentatori dei gas di scarico all'interno dei tubi.
- Bruciatore a gasolio con testa preriscaldata per consentire una migliore combustione ed un elevato rendimento. Quadro comando con termostati regolazione sicurezza.
- Possibilità di montaggio bruciatore a gas soffiato.

### • COMPLETO DI

- Scambiatore a piastre
- Vaso di espansione
- Valvola di sicurezza 3 bar
- Valvola di sfianto

### • CERTIFICAZIONE

Di fabbrica

MODELLO	UM	PRIMULA GR	PRIMULA GRS
Portata termica nominale	kW	34	34
Potenza termica nominale	kW	31	31
Rendimento di combustione	%	91,8	91,8
Produzione A.C.S. con $\Delta t$ 34°C	lt/min	-	14,0
Temperatura fumi	°C	175	175
Temperatura regolabile sanitario	°C	-	30/60
Consumo a pieno carico gasolio	kg/h	2,8	2,8
Pressione max. riscaldamento	bar	3	3
Diametro camino	∅	100	100
Aspirazione	∅	80	80
Attacchi idraulici riscaldamento	in	3/4"	3/4"
Attacchi idraulici ACS	in	-	1/2"
Peso netto	kg	141	143
Dimensioni LxAxP	cm	55x80x85	55x80x85

# PRIMULA con accumulo

Caldaia a gasolio a basamento con accumulo A.C.S. 35 kW



Mod **GRB/V**: gruppo termico a gasolio, a basamento, per riscaldamento e produzione acqua calda sanitaria, con accumulo vetrificato da 120 lt.

Mod **GRB/X**: gruppo termico a gasolio, a basamento, per riscaldamento e produzione acqua calda sanitaria, con accumulo inox da 120 lt.

- Gruppo termico in acciaio ad alto rendimento.
- Camera di combustione bagnata a doppio giro di fumi.
- Fascio tubiero con turbolatori in acciaio inox.
- Possibile applicazione bruciatore a gas.
- 2 circolatori per sanitario e riscaldamento.

## • IMPIEGHI

**GRB/V**: Riscaldamento impianto termico e accumulo ACS vetrificato.

**GRB/X**: Riscaldamento impianto termico e accumulo ACS in acciaio inox.

## • COSTRUZIONE

- Corpo caldaia in acciaio di qualità ad alto rendimento.
- Saldature con impianti automatizzati.
- Accumulo ACS 120lt.
- Camera di combustione bagnata a doppio giro di fumi.
- Fascio tubiero con turbolatori in acciaio inox.
- Doppio circolatore per sanitario e riscaldamento

## • GARANZIA

24 mesi su corpo caldaia

12 mesi su componenti elettronici

## • FUNZIONAMENTO

- Caldaia a camera stagna con fascio tubiero orizzontale.
- Speciali rallentatori dei gas di scarico all'interno dei tubi.
- Bruciatore a gasolio con testa preriscaldata per consentire una migliore combustione ed un elevato rendimento.
- Quadro comando con termostati regolazione temperatura riscaldamento e sanitario.
- Possibilità di montaggio bruciatore a gas soffitto.

## • COMPLETO DI

- Doppio circolatore
- Vaso di espansione
- Valvola di sicurezza 3 bar
- Valvola di sfianto

## • CERTIFICAZIONE

Di fabbrica

CODICE	MODELLO
0.510.083	PRIMULA GRB/V - Gruppo termico a gasolio a basamento, riscaldamento e A.C.S., con accumulo vetrificato, gruppo idraulico
0.510.082	PRIMULA GRB/X - Gruppo termico a gasolio a basamento, riscaldamento e A.C.S., con accumulo inox, gruppo idraulico
0.510.084	PRIMULA GRB/V - C 35kW Basamento a gasolio riscaldamento e A.C.S. con accumulo vetrificato con recuperatore fumi.
0.510.085	PRIMULA GRB/X - C 35kW Basamento a gasolio riscaldamento e A.C.S. con accumulo inox con recuperatore fumi.

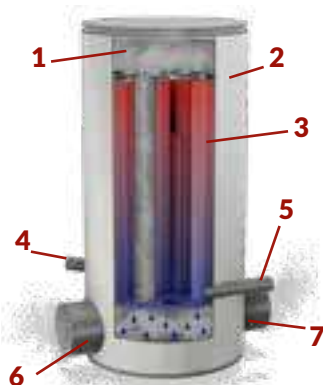

### Condensatore fumi

1. Corpo Inox 304
2. Rivestimento Coibentazione
3. Tubi Inox
4. Ritorno Caldaia
5. Ritorno Impianto
6. Ingresso Fumi
7. Uscita fumi

MODELLO	UM	PRIMULA GRB/V	PRIMULA GRB/X
Portata termica nominale	kW	34	34
Potenza termica nominale	kW	31	31
Rendimento di combustione	%	91,8	91,8
Temperatura fumi	°C	175	175
Temperatura regolabile sanitario	°C	30/60	30/60
Consumo a pieno carico gasolio	kg/h	2,8	2,8
Pressione max. riscaldamento	bar	3	3
Diametro camino	∅	100	100
Aspirazione	∅	80	80
Attacchi idraulici riscaldamento	in	3/4"	3/4"
Attacchi idraulici ACS	in	3/4"	3/4"
Peso netto	kg	217	217
Dimensioni LxAxP	cm	55x130x85	55x130x85

## INDICE

- COLLETTORI SOLARI PIANI

CS3300 58

CS4300 52

- COLLETTORI SOLARI SOTTOVUOTO

SP12 59

SP15 59

SP20 59

- BOLLITORE SOLARE VETRIFICATO

SOLAR STATION 61

- SISTEMA SOLARE A.C.S. (collettori piani)

PCSS 62

PNSS 64

- SISTEMA SOLARE A.C.S. (collettori sottovuoto)

VCSS 63

VNSS 65

- SISTEMA SOLARE A.C.S. e RISCALDAMENTO (collettori piani)

PCT 66

PNT-A 68

PNT-R 69

- SISTEMA SOLARE A.C.S. e RISCALDAMENTO (collettori sottovuoto)

VCT 67

VNT-A 70

VNT-R 71

- SUNBLOCK 60

- ACCESSORI 72



**SOLARE**

---



## Collettori solari piani

CODICE	MODELLO
0.710.3300	CS 3300/V - Superficie solare netta [m <sup>2</sup> ] 2,1
0.710.3301	CS 3300/O - Superficie solare netta [m <sup>2</sup> ] 2,1
0.710.4300	CS 4300/V - Superficie solare netta [m <sup>2</sup> ] 2,4
0.710.4301	CS 4300/O - Superficie solare netta [m <sup>2</sup> ] 2,4



## Staffaggio installazione tetto falda

CODICE	MODELLO
0.710.3294	CS3300 - n°1 pannelli
0.710.3220	CS3300 - n°2 pannelli
0.710.3230	CS3300 - n°3 pannelli
0.710.3240	CS3300 - n°4 pannelli
0.710.3250	CS3300 - n°5 pannelli
0.710.3260	CS3300 - n°6 pannelli



## Staffaggio installazione tetto falda

CODICE	MODELLO
0.710.3394	CS4300 - n°1 pannelli
0.710.3320	CS4300 - n°2 pannelli
0.710.3330	CS4300 - n°3 pannelli
0.710.3340	CS4300 - n°4 pannelli
0.710.3350	CS4300 - n°5 pannelli
0.710.3360	CS4300 - n°6 pannelli

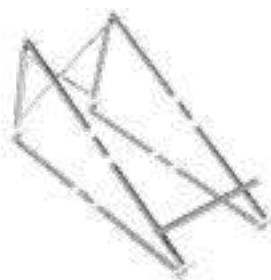

## Staffaggio installazione tetto piano

CODICE	MODELLO
0.710.3293	CS3300 - n°1 pannelli
0.710.3270	CS3300 - n°2 pannelli
0.710.3280	CS3300 - n°3 pannelli
0.710.3290	CS3300 - n°4 pannelli
0.710.3291	CS3300 - n°5 pannelli
0.710.3292	CS3300 - n°6 pannelli



## Staffaggio installazione tetto piano CS4300

CODICE	MODELLO
0.710.3393	CS4300 - n°1 pannelli
0.710.3370	CS4300 - n°2 pannelli
0.710.3380	CS4300 - n°3 pannelli
0.710.3390	CS4300 - n°4 pannelli
0.710.3391	CS4300 - n°5 pannelli
0.710.3392	CS4300 - n°6 pannelli



Staffaggio installazione ad incasso CS3300

CODICE	MODELLO
0.710.3295	CS3300 - n°1 pannelli
0.710.3296	CS3300 - n°2 pannelli
0.710.3297	CS3300 - n°3 pannelli
0.710.3298	CS3300 - n°4 pannelli
0.710.3299	CS3300 - n°5 pannelli
0.710.3305	CS3300 - n°6 pannelli



Staffaggio installazione ad incasso CS4300

CODICE	MODELLO
0.710.3395	CS4300 - n°1 pannelli
0.710.3396	CS4300 - n°2 pannelli
0.710.3397	CS4300 - n°3 pannelli
0.710.3398	CS4300 - n°4 pannelli
0.710.3399	CS4300 - n°5 pannelli
0.710.3315	CS4300 - n°6 pannelli

## COLLETTORI SOTTOVUOTO



Collettori solari sottovuoto

CODICE	MODELLO
1.000.012	SP12 - Superficie di apertura [m <sup>2</sup> ] 2,09
1.000.015	SP15 - Superficie di apertura [m <sup>2</sup> ] 2,57
1.000.020	SP20 - Superficie di apertura [m <sup>2</sup> ] 3,36



Staffaggio installazione tetto falda

CODICE	MODELLO
0.710.3410	SP12-SP15-SP20 - n°1 pannelli
0.710.3420	SP12-SP15-SP20 - n°2 pannelli
0.710.3430	SP12-SP15-SP20 - n°3 pannelli



Staffaggio installazione tetto piano

CODICE	MODELLO
0.710.3440	SP12-SP15-SP20 - n°1 pannelli
0.710.3450	SP12-SP15-SP20 - n°2 pannelli
0.710.3460	SP12-SP15-SP20 - n°3 pannelli



# SUNBLOCK

Impianto solare a circolazione naturale



ELLEGI\_TECNOLISTINO  
2024\_SOLARE

MODELLO	CODICE		CODICE	
1/150	0.700.1150	Tetto Piano	0.700.1160	Tetto Falda
1/200	0.700.1200		0.700.1210	
2/200	0.700.2200		0.700.2210	
2/300	0.700.2300		0.700.2310	
3/300	0.700.3300		0.700.3380	

## CARATTERISTICHE GENERALI

- Collettori solari piani con telaio in alluminio e piastra captante in rame/alluminio con trattamento "selettivo".
- Bollitori con intercapedine, vetrificati con flangia d'ispezione e protezione anodica. Isolati con PU rigido, finitura esterna in materiale plastico anti UV, coperchi termoformati, idonei per esterno.
- Struttura di sostegno (collettori+bollitore) per tetti piani o tetti a falda.
- Valvola di sicurezza circuito secondario.
- Liquido termovettore.

Questo tipo di impianto, dove il fluido termovettore (miscela acqua+glicole propilenico) circola dal collettore solare, riscaldandosi, allo scambiatore ad intercapedine del bollitore (posto nella parte superiore), cedendo calore si raffredda innescando in questo modo una circolazione naturale del liquido. La cessione del calore riscalda l'acqua sanitaria contenuta nel bollitore, con una continua circolazione fino alla mancanza di energia solare. La forte coibentazione del bollitore permette di mantenere l'acqua riscaldata per molte ore. Molto importante è il dimensionamento ed il posizionamento dell'impianto per avere il massimo vantaggio.

MODELLO	UM	1/150	1/200	2/200
Capacità accumulo	lt	175	230	230
Superficie solare netta	m <sup>2</sup>	2.1	2.1	4.2

SUNBLOCK 1/150



SUNBLOCK 1/200



SUNBLOCK 2/200

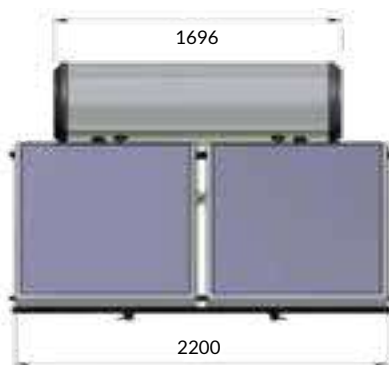

SUNBLOCK 2/300



SUNBLOCK 3/300

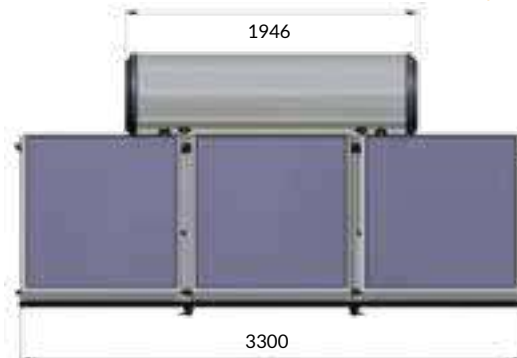

# SOLAR STATION SMS- SDS

Assemblato idraulicamente cablato elettricamente



mod. SDS



mod. SMS



## IMPIEGHI

Preparatore di A.C.S. completo di gruppo di pompaggio solare, regolatore elettronico e vaso di espansione. **Sistema completo di collegamenti idraulici, elettrici e di controllo per impiantistica solare**, i soli collegamenti da eseguire sono la mandata e il ritorno ai pannelli solari.

## COSTRUZIONE

Art. SMS dotato di uno scambiatore Art. SDS dotato di due scambiatori Scambiatori di calore a spirale fissi con tubi in acciaio S235JR EN10025 saldati al serbatoio. Flangia d'ispezione e pulizia

## TRATTAMENTO ANTICORROSIVO

Trattamento anticorrosivo interno di vetrificazione (EMAIL), secondo norma DIN 4753.3, idoneo all'uso e consumo dell'acqua potabile ai sensi del D.M. 174/2004 e Dir. CEE 76/893

## PROTEZIONE CATODICA

Anodi di magnesio sacrificati su tappo filettato, e controllo di usura esterno

## GARANZIA

Anni 5 contro la corrosione per SMS e SDS - **GARANZIA DEL COSTRUTTORE** dei componenti del KIT SOLARE

## ISOLAZIONE

Poliuretano iniettato non removibile

## FINITURA ESTERNA

Finitura esterna in ABS

## CERTIFICAZIONI

Conforme alla norma Dir. 014/68/ EU

MODELLO		UM	200	300	400	600
CLASSIFICAZIONE ENERGETICA			B	B	B	B
	Cap. effettiva accumulo	lt	195	280	375	520
d	Diam. senza isolamento	mm	450	500	550	600
D	Diam. con isolamento	mm	550	600	650	700
HT	Altezza totale	mm	1376	1600	1780	1950
FL	Diam. flangia (øixøe)	mm	120x180			
SS1	Sup. di scambio serpentino inf. (SMS-SDS)	m <sup>2</sup>	1,25	1,50	1,75	2,20
	Contenuto fluido serpentino inf.	lt	5,88	7,05	8,23	10,34
SS2	Sup. di scambio serpentino sup. (SDS)	m <sup>2</sup>	0,50	0,75	1	1,25
	Contenuto fluido serpentino sup.(SDS)	lt	2,35	3,53	4,70	5,88
B	Ingombro max. gruppo di circolazione solare	mm	770	820	870	920
C	Ingombro max. vaso d'espansione	mm	880	930	980	1030
K	Altezza in ribaltamento	mm	1480	1720	1900	2080
	Peso a vuoto (escluso accessori)	kg	70	85	100	145
E	Entrata acqua fredda		G <sup>3/4"</sup>	G <sup>3/4"</sup>	G <sup>3/4"</sup>	G <sup>3/4"</sup>
U	Uscita acqua calda sanitaria		G <sup>3/4"</sup>	G <sup>3/4"</sup>	G <sup>3/4"</sup>	G <sup>3/4"</sup>
RC	Ricircolo sanitario		G <sup>3/4"</sup>	G <sup>3/4"</sup>	G <sup>3/4"</sup>	G <sup>3/4"</sup>
RE	Conn. resistenza elettrica		G1 <sup>1/2"</sup>	G1 <sup>1/2"</sup>	G1 <sup>1/2"</sup>	G1 <sup>1/2"</sup>
S	Scarico		G <sup>1/2"</sup>	G <sup>1/2"</sup>	G <sup>1/2"</sup>	G <sup>1/2"</sup>
A	Conn. anodo di magnesio		G1 <sup>1/4"</sup>	G1 <sup>1/4"</sup>	G1 <sup>1/4"</sup>	G1 <sup>1/4"</sup>
So	Connessione sonda		G <sup>1/2"</sup>	G <sup>1/2"</sup>	G <sup>1/2"</sup>	G <sup>1/2"</sup>
So2	Connessione sonda		G <sup>1/2"</sup>	G <sup>1/2"</sup>	G <sup>1/2"</sup>	G <sup>1/2"</sup>
T	Conn. termom./termost.		G <sup>1/2"</sup>	G <sup>1/2"</sup>	G <sup>1/2"</sup>	G <sup>1/2"</sup>
S1-S2	Entrata-Uscita serpentino inf.		G <sup>3/4"</sup> M	G <sup>3/4"</sup> M	G <sup>3/4"</sup> M	G <sup>3/4"</sup> M
S3-S4	Entrata-Uscita serpentino sup.		G1"	G1"	G1"	G1"
PE	Press. max. esercizio accumulo	bar	10			
PES	Press. max. esercizio scambiatore	bar	12			
TE	Temp. max. esercizio	°C	100			

Stazione solare con un serpentino completa di accessori

CODICE	MODELLO
0.713.220	SOLAR STATION SMS - 200 lt
0.713.225	SOLAR STATION SMS - 300 lt
0.713.230	SOLAR STATION SMS - 400 lt
0.713.235	SOLAR STATION SMS - 600 lt

Stazione solare con due serpentini completa di accessori

CODICE	MODELLO
0.713.200	SOLAR STATION SDS - 200 lt
0.713.205	SOLAR STATION SDS - 300 lt
0.713.210	SOLAR STATION SDS - 400 lt
0.713.215	SOLAR STATION SDS - 600 lt



# PCSS

Sistema solare A.C.S. - Collettori piani

ELLEGI\_TECNOLISTINO  
2024\_SOLARE



Completo di componenti per realizzare un sistema solare termico. Predisposto per la produzione di acqua calda sanitaria.

**GIÀ CABLATO IDRAULICAMENTE ED ELETTRICAMENTE**

Insieme di componenti per realizzare un sistema solare termico. Predisposto per la produzione di acqua calda sanitaria - collettori piani - **tetto piano**

Insieme di componenti per realizzare un sistema solare termico. Predisposto per la produzione di acqua calda sanitaria - collettori piani - **tetto falda**

CODICE	MODELLO
1.030.200	PCSS 200/2,1
1.030.220	PCSS 200/2,5
1.030.300	PCSS 300/4,2
1.030.310	PCSS 300/6,3
1.030.400	PCSS 400/6,3
1.030.600	PCSS 600/8,4

CODICE	MODELLO
1.130.200	PCSS 200/2,1
1.130.222	PCSS 200/2,5
1.130.340	PCSS 300/4,2
1.130.360	PCSS 300/6,3
1.130.470	PCSS 400/6,3
1.130.680	PCSS 600/8,4

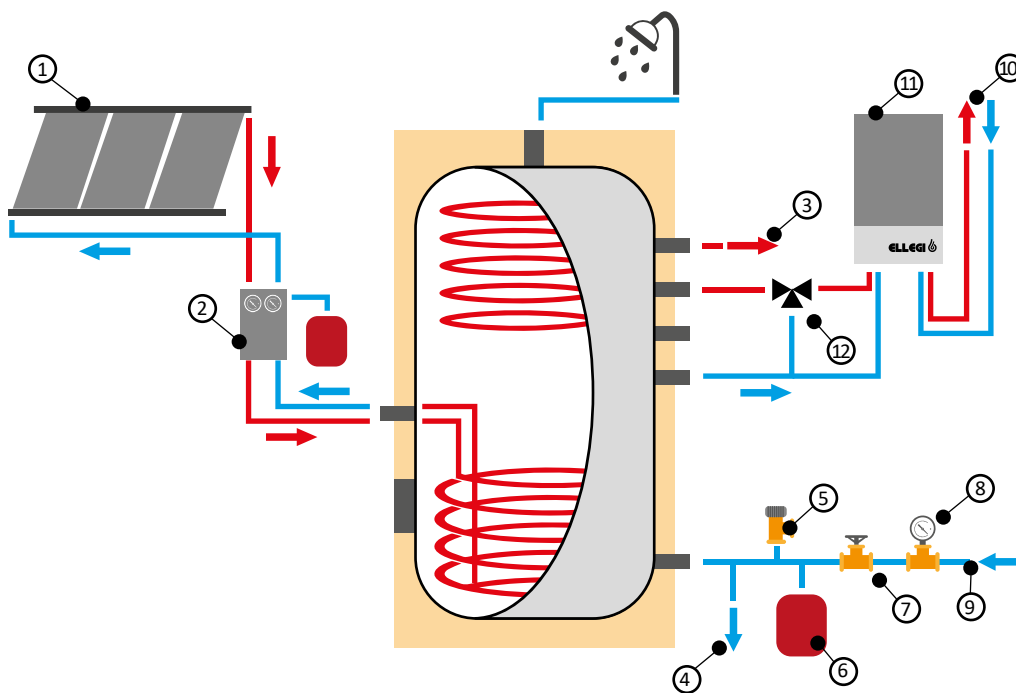

**LEGENDA**

- 1 - collettori solari
- 2 - gruppo pompa solare
- 3 - utenze
- 4 - scarico
- 5 - valvola di sicurezza
- 6 - vaso d'espansione
- 7 - valvola di ritegno
- 8 - riduttore di pressione
- 9 - acquedotto
- 10 - impianto riscaldamento
- 11 - caldaia
- 12 - valvola 3 vie motoriz.

MODELLO	UM	PCSS					
		200/2,1	200/2,5	300/4,2	300/6,3	400/6,3	600/8,4
Collettore solare sunlife 2,1m <sup>2</sup>	n°	1	-	2	3	3	4
Collettore solare sunlife 2,5m <sup>2</sup>	n°	-	1	-	-	-	-
Bollitore solare doppio serpentino 2S	lt	200	200	300	300	400	600
Vaso d'espansione solare	lt	18	18	24	50	50	50
Vaso d'espansione sanitario	lt	5	5	8	8	12	12
Supporti collettori	n°	1	1	1	1	1	1
Gruppo di circolazione mod. GPS	n°	1	1	1	1	1	1
Antigelo - tanica da 5 litri	n°	-	-	1	1	1	-
Antigelo - tanica da 10 litri	n°	1	1	1	2	2	3
Centralina solare T2 con sonda	n°	1	1	1	1	1	1
Kit di collegamento pannelli "KCC"	n°	1	1	1	1	1	1
Miscelatore termostatico	mod	MT-01	MT-01	MT-01	MT-02	MT-02	MT-03
Fabbisogno persone (consigliato)	n°	2-3	3	3-4	4-5	5-7	7-8



Completo di componenti per realizzare un sistema solare termico a circolazione forzata per la produzione di acqua calda sanitaria. Con integrazione caldaia.  
**GIÀ CABLATO IDRAULICAMENTE ED ELETTRICAMENTE**

Insieme di componenti per realizzare un sistema solare a circolazione forzata per la produzione di acqua calda sanitaria. Con integrazione caldaia - collettori piani - **tetto piano**

Insieme di componenti per realizzare un sistema solare a circolazione forzata per la produzione di acqua calda sanitaria. Con integrazione caldaia - collettori piani - **tetto falda**

CODICE	MODELLO	CODICE	MODELLO
1.200.220	VCSS 200	1.300.240	VCSS 200
1.200.320	VCSS 300	1.300.340	VCSS 300
1.200.420	VCSS 400	1.300.440	VCSS 400
1.200.620	VCSS 600	1.300.640	VCSS 600

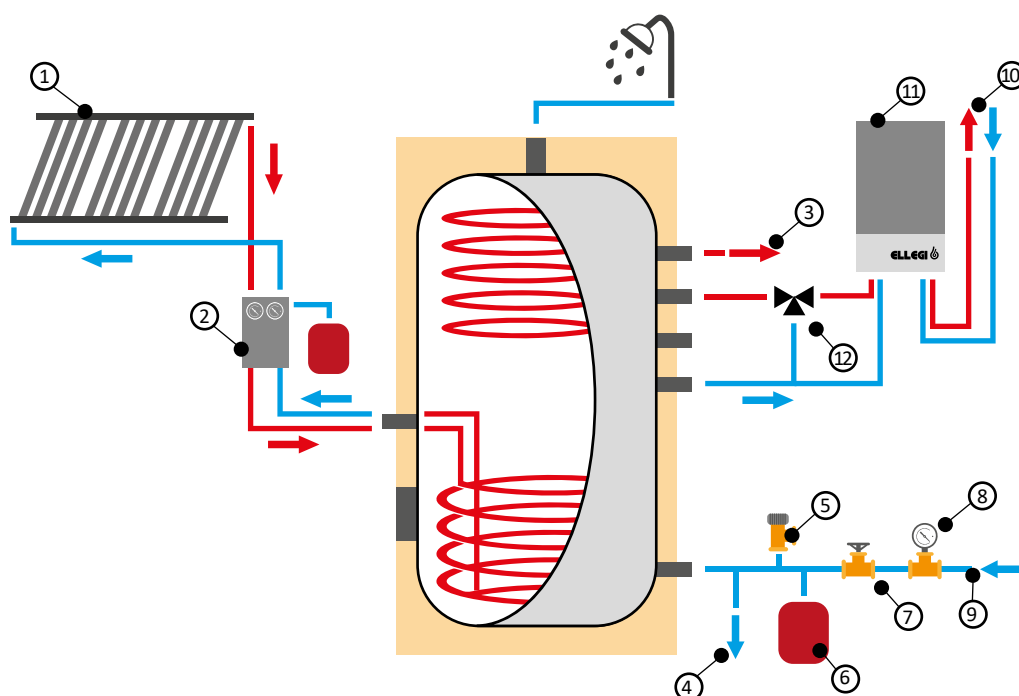

- LEGENDA**
- 1 - collettori solari
  - 2 - gruppo pompa solare
  - 3 - utenze
  - 4 - scarico
  - 5 - valvola di sicurezza
  - 6 - vaso d'espansione
  - 7 - valvola di ritegno
  - 8 - riduttore di pressione
  - 9 - acquedotto
  - 10 - impianto riscaldamento
  - 11 - caldaia

MODELLO	UM	VCSS			
		200	300	400	600
Collettore solare sottovuoto	n°	1xSP12	2xSP12	2xSP15	3xSP15
Bollitore solare doppio serpentino 2S	lt	200	300	400	600
Vaso d'espansione solare	lt	18	50	50	50
Vaso d'espansione sanitario	lt	5	8	12	12
Supporti collettori	n°	1	1	1	1
Gruppo di circolazione mod. GPS	n°	1	1	1	1
Antigelo - tanica da 5 litri	n°	-	1	1	-
Antigelo - tanica da 10 litri	n°	1	2	2	3
Centralina solare T2 con sonda	n°	1	2	1	1
Kit di collegamento pannelli "SCC"	n°	1	1	1	1
Miscelatore termostatico	mod	MT-01	MT-01	MT-02	MT-03
Fabbisogno persone (consigliato)	n°	2-3	3-4	5-7	7-8

# PNSS

## Sistema solare A.C.S. - Collettori piani



Insieme di componenti per realizzare un sistema solare termico a circolazione forzata per la produzione di acqua calda sanitaria e predisposizione per l'integrazione di caldaia.

Insieme di componenti per realizzare un sistema solare termico a circolazione forzata per la produzione di acqua calda sanitaria e predisposizione per l'integrazione di caldaia - collettori piani - **tetto piano**

CODICE	MODELLO
1.050.200	PNSS 200/2
1.050.300	PNSS 300/4
1.050.400	PNSS 400/4
1.050.500	PNSS 500/6
1.050.800	PNSS 800/8
1.050.1000	PNSS 1000/12

Insieme di componenti per realizzare un sistema solare termico a circolazione forzata per la produzione di acqua calda sanitaria e predisposizione per l'integrazione di caldaia - collettori piani - **tetto falda**

CODICE	MODELLO
1.150.210	PNSS 200/2
1.150.310	PNSS 300/4
1.150.410	PNSS 400/4
1.150.510	PNSS 500/6
1.150.810	PNSS 800/8
1.150.1010	PNSS 1000/12

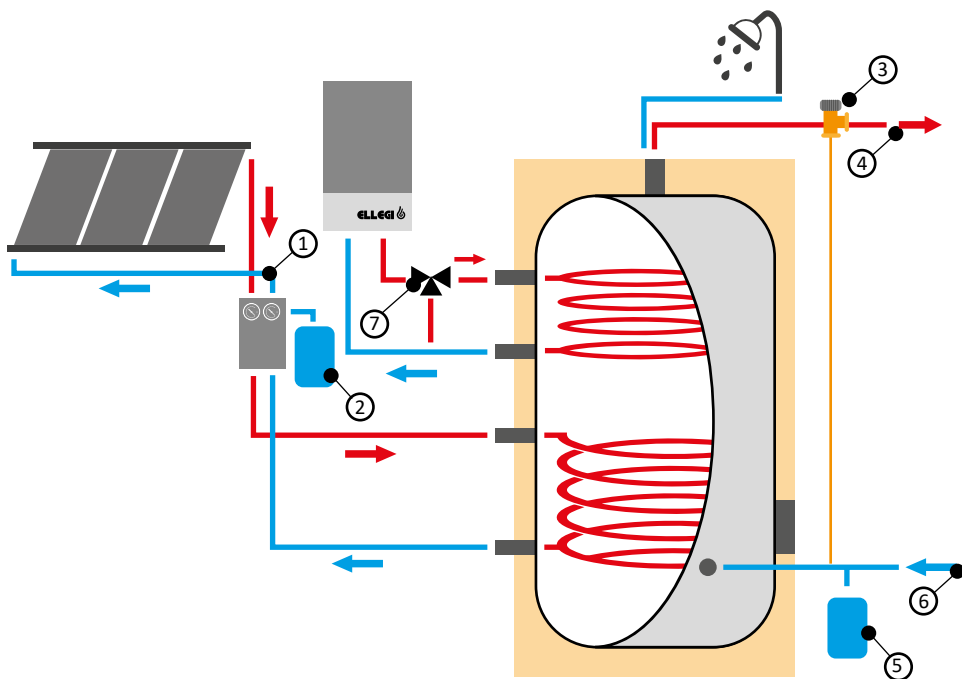

### LEGENDA

- 1 - gruppo pompa
- 2 - vaso espansione solare
- 3 - miscelatore termostatico
- 4 - uscita acqua calda sanit.
- 5 - vaso espansione sanit.
- 6 - entrata acqua fredda
- 7 - valvola 3 vie motorizzata

MODELLO	UM	PNSS					
		200/2.1	300/2.1	400/4.2	500/6.3	800/8.4	1000/12.6
Collettore solare sunlife 2,1m <sup>2</sup>	n°	1	2	2	3	4	6
Boll. solare doppio serpentino 2S	lt	200	300	400	500	800	1000
Vaso d'espansione solare	lt	18	18	24	50	50	80
Vaso d'espansione sanitario	lt	5	8	12	12	18	24
Gruppo di circolazione mod. GPS	n°	1	1	1	1	1	1
Supporti collettori	n°	1	1	1	1	1	1
Antigelo - tanica da 5 litri	n°	-	1	-	1	-	1
Antigelo - tanica da 10 litri	n°	1	1	2	2	3	3
Centralina solare mod. T2 con sonda	n°	1	1	1	1	1	1
Kit di colleg. pannelli "KCC"	n°	1	1	1	1	1	1
Miscelatore termostatico	mod	MT-01	MT-01	MT-02	MT-02	MT-03	MT-03
Fabbisogno persone (consigliato)	n°	1-2	2-3	3-4	7-9	10-14	15-20

Insieme di componenti per realizzare un sistema solare termico a circolazione forzata per la produzione di acqua calda sanitaria.



Insieme di componenti per realizzare un sistema solare termico a circolazione forzata per la produzione di acqua calda sanitaria - collettori sottovuoto - **tetto piano**

Insieme di componenti per realizzare un sistema solare termico a circolazione forzata per la produzione di acqua calda sanitaria - collettori sottovuoto - **tetto falda**

CODICE	MODELLO
1.200.002	VNSS 200
1.200.003	VNSS 300
1.200.004	VNSS 400
1.200.005	VNSS 500
1.200.008	VNSS 800
1.200.0010	VNSS 1000

CODICE	MODELLO
1.300.102	VNSS 200
1.300.103	VNSS 300
1.300.104	VNSS 400
1.300.105	VNSS 500
1.300.108	VNSS 800
1.300.1010	VNSS 1000

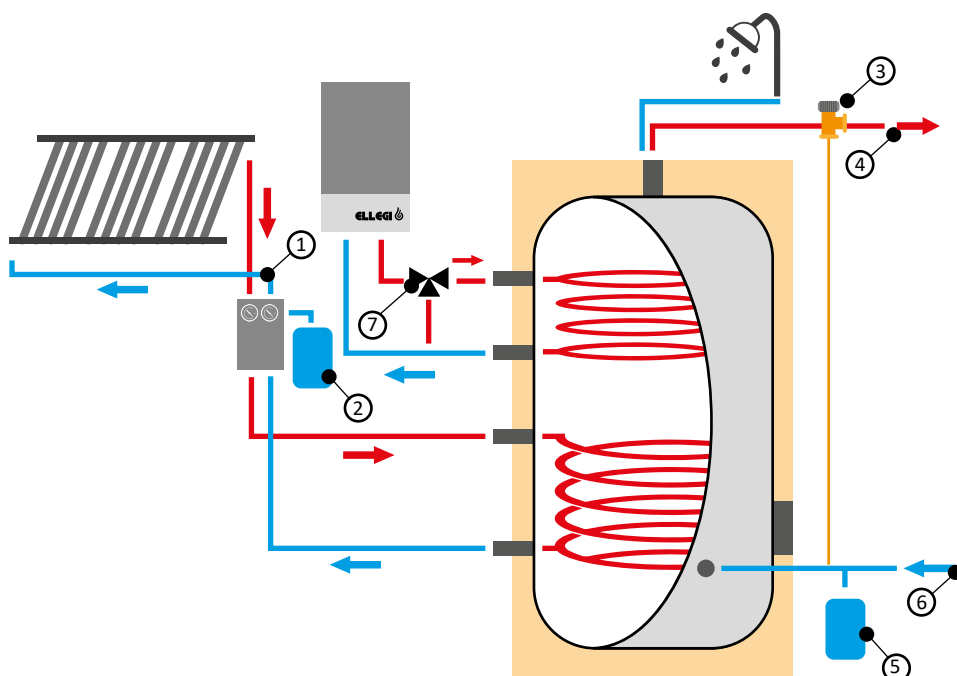

### LEGENDA

- 1 - gruppo pompa
- 2 - vaso espansione solare
- 3 - miscelatore termostatico
- 4 - uscita acqua calda sanit.
- 5 - vaso espansione sanit.
- 6 - entrata acqua fredda
- 7 - valvola 3 vie motorizzata

MODELLO	UM	VNSS					
		200	300	400	500	800	1000
Collettore solare sottovuoto	n°	1xSP12	2xSP12	2xSP15	3xSP12	3xSP15	1xSP15+3xSP20
Boll. solare doppio serpentino 2S	lt	200	300	400	500	800	1000
Vaso d'espansione solare	lt	18	18	24	50	50	80
Vaso d'espansione sanitario	lt	5	8	12	12	18	24
Supporti collettori	n°	1	1	1	1	1	1
Gruppo di circolazione mod. GPS	n°	1	1	1	1	1	1
Antigelo - tanica da 5 litri	n°	-	1	-	1	-	1
Antigelo - tanica da 10 litri	n°	1	1	2	2	3	3
Centralina solare T2 con sonda	n°	1	1	1	1	1	1
Kit di collegamento pannelli "SCC"	n°	1	1	1	1	1	1
Miscelatore termostatico	mod	MT-01	MT-01	MT-02	MT-02	MT-03	MT-03
Fabbisogno persone (consigliato)	n°	2-3	3-4	5-6	7-9	10-14	15-20

# PCT

## Sistema solare A.C.S. e Riscaldamento - Collettori piani

ELLEGI\_TECNOLISTINO  
2024\_SOLARE



Insieme di componenti per realizzare un sistema solare termico per la produzione di acqua calda sanitaria e riscaldamento ambiente - collettori piani - **tetto piano**

CODICE	MODELLO
1.060.200	PCT 20/2,5
1.060.300	PCT 30/4
1.060.400	PCT 40/4
1.060.500	PCT 50/6

Insieme di componenti per realizzare un sistema solare termico per la produzione di acqua calda sanitaria e riscaldamento ambiente - collettori piani - **tetto falda**

CODICE	MODELLO
1.160.210	PCT 20/2,5
1.160.310	PCT 30/4
1.160.410	PCT 40/4
1.160.510	PCT 50/6

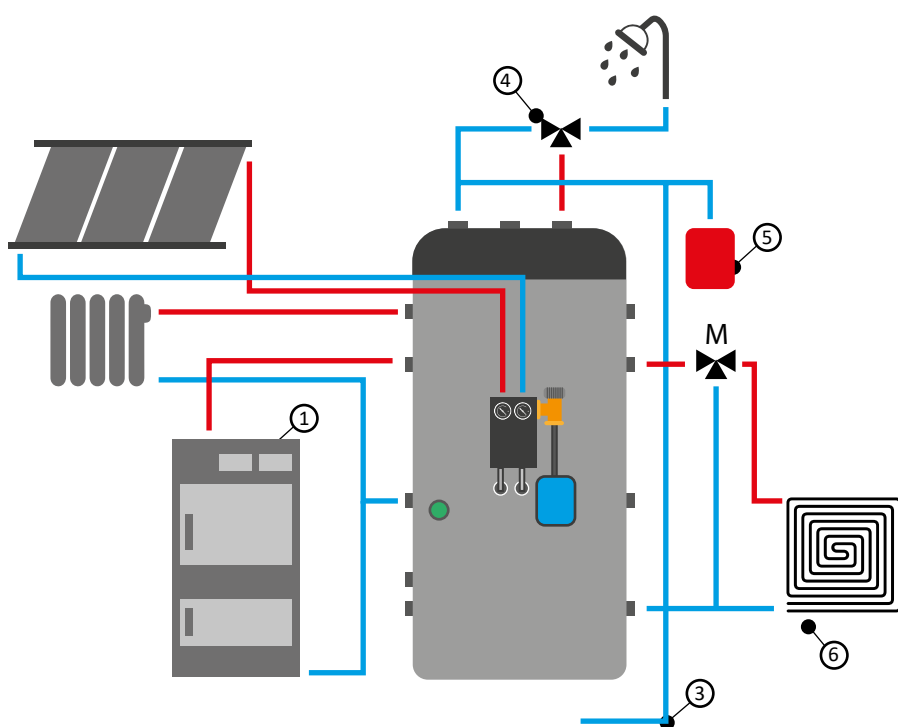

### LEGENDA

- 1 - Caldaia a biomassa
- 2 - Vaso d'espansione
- 3 - Acquedotto
- 4 - Miscelatore termostatico
- 5 - Vaso espansione sanit.
- 6 - Impianto a Pavimento

MODELLO	UM	PCT			
		20	30	40	50
Collettore solare sunlife 2,5 m <sup>2</sup>	n°	1	-	-	-
Collettore solare sunlife 2,1 m <sup>2</sup>	n°	-	2	2	3
Volano combinato mod. KBS	lt	220/100	220/100	330/100	330/100
Vaso d'espansione solare	lt	12	18	18	24
Vaso d'espansione sanitario	lt	5	5	5	5
Gruppo di circolazione mod. GPS	n°	1	1	1	1
Centralina solare mod. T2 con sonda	n°	1	1	1	1
Supporti collettori	n°	1	1	1	1
Antigelo - tanica da 5 litri	n°	-	1	1	-
Antigelo - tanica da 10 litri	n°	1	1	1	2
Kit di collegamento "KCC"	n°	1	1	1	1
Miscelatore termostatico	mod	MT-01	MT-01	MT-02	MT-02
Fabbisogno persone (consigliato)	n°	2	3	3-4	4-5



Insieme di componenti per realizzare un sistema solare termico per la produzione di acqua calda sanitaria e riscaldamento ambiente - collettori sottovuoto - **tetto piano**

Insieme di componenti per realizzare un sistema solare termico per la produzione di acqua calda sanitaria e riscaldamento ambiente - collettori sottovuoto - **tetto falda**

CODICE	MODELLO
1.200.020	VCT 20-1SP12
1.200.030	VCT 30-2SP12
1.200.040	VCT 40-3SP12
1.200.050	VCT 50-3SP15

CODICE	MODELLO
1.300.120	VCT 20-1SP12
1.300.130	VCT 30-2SP12
1.300.140	VCT 40-3SP12
1.300.150	VCT 50-3SP15

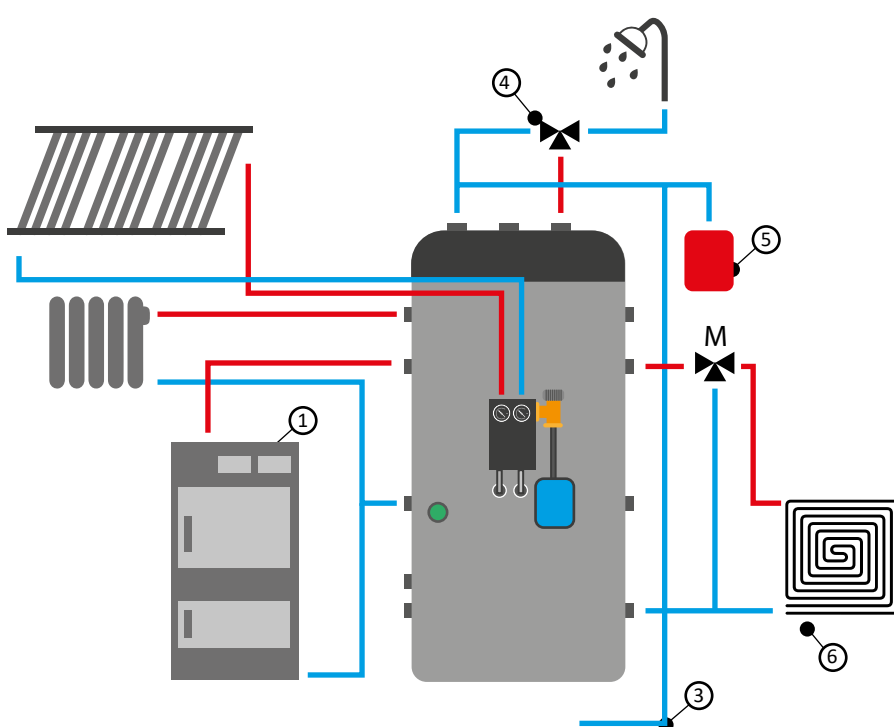

### LEGENDA

- 1 - Caldaia a biomassa
- 2 - Vaso d'espansione
- 3 - Acquedotto
- 4 - Miscelatore termostatico
- 5 - Vaso espansione sanit.
- 6 - Impianto a Pavimento

MODELLO	UM	VCT			
		20	30	40	50
Collettore solare sottovuoto	n°	1xSP12	2xSP12	3xSP12	3xSP15
Volano combinato mod. KBS	lt	220/100	220/100	330/100	330/100
Vaso d'espansione solare	lt	12	18	18	24
Vaso d'espansione sanitario	lt	5	5	5	5
Gruppo di circolazione mod. GPS	n°	1	1	1	1
Centralina solare mod. T2 con sonda	n°	1	1	1	1
Supporti collettori	n°	1	1	1	1
Antigelo - tanica da 5 litri	n°	-	1	1	-
Antigelo - tanica da 10 litri	n°	1	1	1	2
Kit di collegamento pannelli "SCC"	n°	1	1	1	1
Miscelatore termostatico	mod	MT-01	MT-01	MT-02	MT-02
Fabbisogno persone (consigliato)	n°	2	3	3-4	4-5

# PNT-A

## Sistema solare A.C.S. e Riscaldamento - Collettori piani

Insieme di componenti per realizzare un sistema solare termico per la produzione di acqua calda sanitaria con accumulo e riscaldamento ambiente.

N.B. Per impianti di capacità superiore richiedere offerta dedicata

Insieme di componenti per realizzare un sistema solare termico per la produzione di acqua calda sanitaria con accumulo e riscaldamento ambiente - collettori piani - **tetto piano** - grandi utenze

Insieme di componenti per realizzare un sistema solare termico per la produzione di acqua calda sanitaria con accumulo e riscaldamento ambiente - collettori piani - **tetto falda** - grandi utenze

ELLEGI\_TECNOLISTINO  
2024\_SOLARE



CODICE	MODELLO
1.080.600	PNT-A 600/180/10,0
1.080.800	PNT-A 800/180/12,5
1.080.1000	PNT-A 1000/300/15,0

CODICE	MODELLO
1.180.610	PNT-A 600/180/10,0
1.180.810	PNT-A 800/180/12,5
1.180.1010	PNT-A 1000/300/15,0

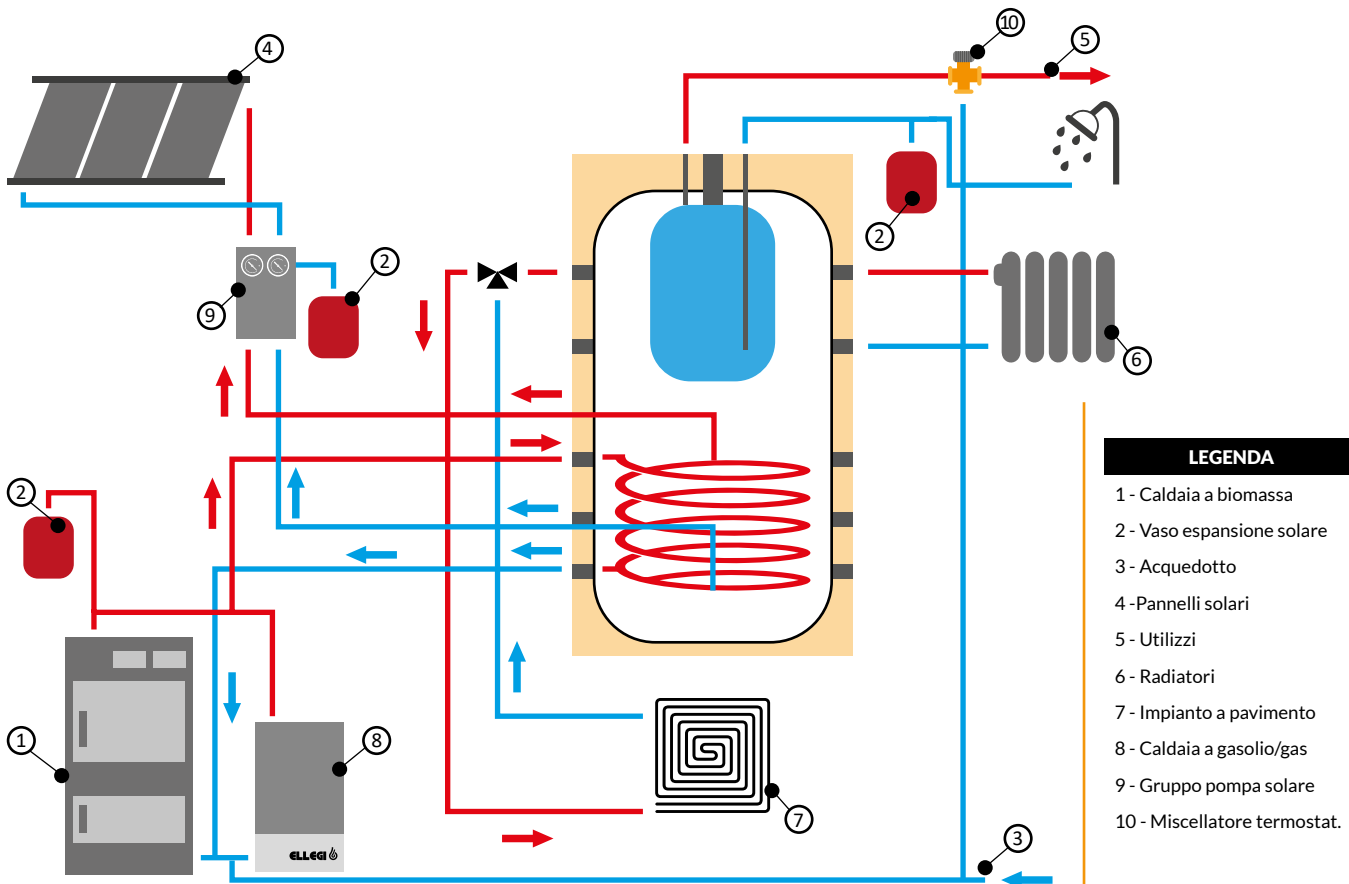

LEGENDA	
1	Caldaia a biomassa
2	Vaso espansione solare
3	Acquedotto
4	Pannelli solari
5	Utilizzi
6	Radiatori
7	Impianto a pavimento
8	Caldaia a gasolio/gas
9	Gruppo pompa solare
10	Miscelatore termostatic.

MODELLO	UM	PNT-A		
		600/180/10,0	800/180/12,5	1000/300/15,0
Collettore solare sunlife 2,5 m <sup>2</sup>	n°	4	5	6
Volano combinato mod. KBS	lt	600/180	800/180	1000/300
Vaso d'espansione solare	lt	50	50	80
Vaso d'espansione sanitario	lt	5	5	8
Supporti collettori	lt	1	1	1
Gruppo di circolazione mod. GPS	n°	1	1	1
Antigelo - tanica da 5 litri	n°	-	-	1
Antigelo - tanica da 10 litri	n°	3	3	3
Centralina solare mod. T2 con sonda	n°	1	1	1
Kit di collegamento "KCC"	n°	1	1	1
Miscelatore termostatico	mod	MT-02	MT-03	MY-03
Fabbisogno persone (consigliato)	n°	5-6	7-9	10-12



## Sistema solare A.C.S. e Riscaldamento- Collettori sottovuoto

Insieme di componenti per realizzare un sistema solare termico per la produzione di acqua calda sanitaria con accumulo e riscaldamento ambiente.

**N.B. Per impianti di capacità superiore richiedere offerta dedicata**

Insieme di componenti per realizzare un sistema solare termico per la produzione di acqua calda sanitaria con accumulo e riscaldamento ambiente - collettori sottovuoto - **tetto piano** - grandi utenze

Insieme di componenti per realizzare un sistema solare termico per la produzione di acqua calda sanitaria con accumulo e riscaldamento ambiente - collettori sottovuoto - **tetto falda** - grandi utenze



CODICE	MODELLO	CODICE	MODELLO
1.200.618	VNT-A 600/180	1.300.618	VNT-A 600/180
1.200.818	VNT-A 800/180	1.300.818	VNT-A 800/180
1.200.1030	VNT-A 1000/300	1.300.1030	VNT-A 1000/300

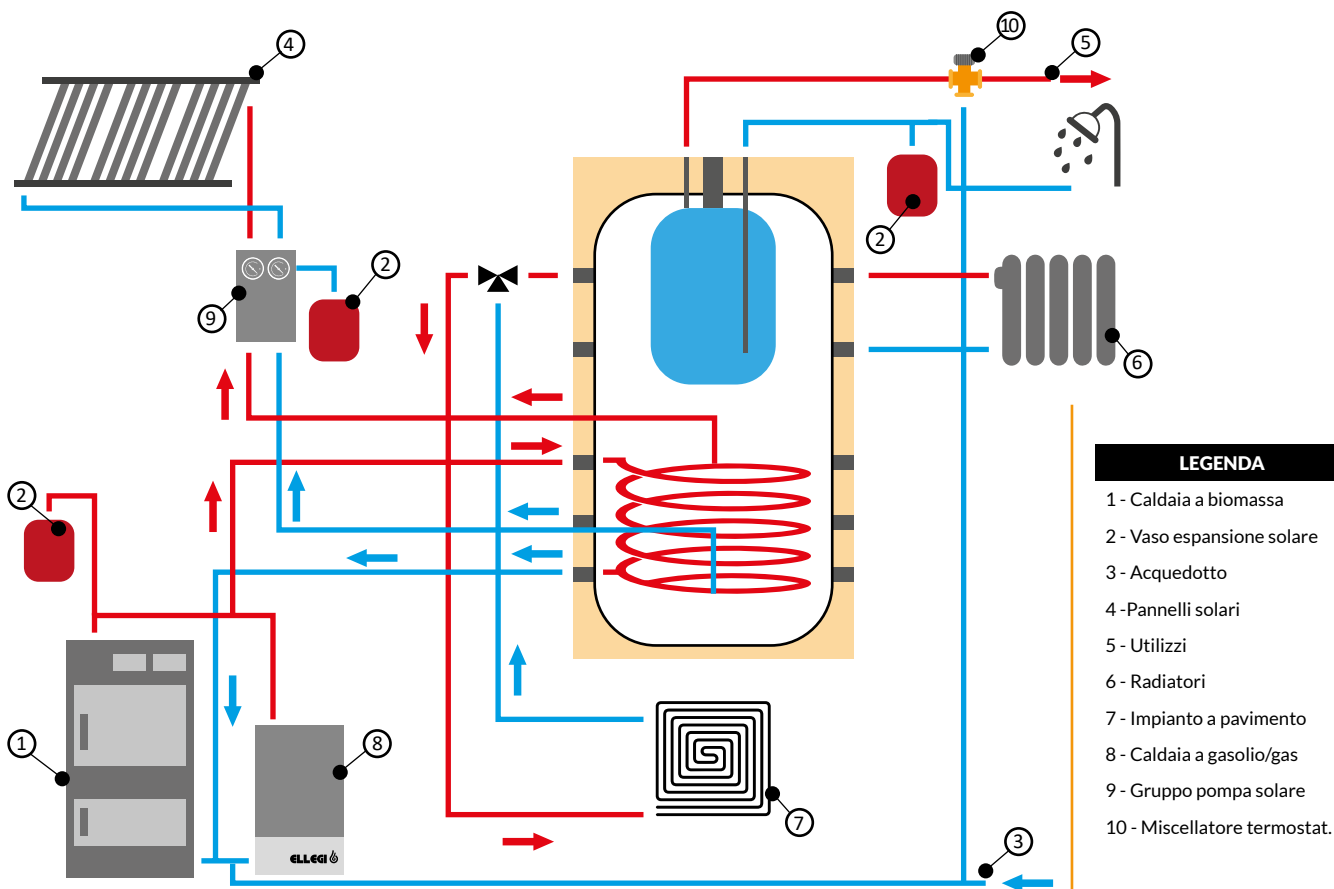

### LEGENDA

- 1 - Caldaia a biomassa
- 2 - Vaso espansione solare
- 3 - Acquedotto
- 4 - Pannelli solari
- 5 - Utilizzi
- 6 - Radiatori
- 7 - Impianto a pavimento
- 8 - Caldaia a gasolio/gas
- 9 - Gruppo pompa solare
- 10 - Miscelatore termostatic.

MODELLO	UM	VNT-A		
		600/180	800/180	1000/300
Collettore solare sottovuoto	n°	3xSP20	1xSP15+3xSP20	1xSP15+4xSP20
Volano combinato mod. KBS	lt	600/180	800/180	1000/300
Vaso d'espansione solare	lt	50	50	80
Vaso d'espansione sanitario	lt	5	5	8
Supporti collettori	n°	1	1	1
Gruppo di circolazione mod. GPS	n°	1	1	1
Antigelo - tanica da 5 litri	n°	-	-	1
Antigelo - tanica da 10 litri	n°	3	3	3
Centralina solare mod. T2 con sonda	n°	1	1	1
Kit di collegamento pannelli "SCC"	n°	1	1	1
Miscelatore termostatico	mod	MT-02	MT-03	MT-03
Fabbisogno persone (consigliato)	n°	5-6	7-9	10-12

# PNT-R

## Sistema solare A.C.S. e Riscaldamento - Collettori piani



Insieme di componenti per realizzare un sistema solare termico per la produzione di acqua calda sanitaria con accumulo e riscaldamento ambiente.

N.B. Per impianti di capacità superiore richiedere offerta dedicata

Insieme di componenti per realizzare un sistema solare termico per la produzione di acqua calda sanitaria con accumulo e riscaldamento ambiente - collettori piani - **tetto piano** - grandi utenze

Insieme di componenti per realizzare un sistema solare termico per la produzione di acqua calda sanitaria con accumulo e riscaldamento ambiente - collettori piani - **tetto falda** - grandi utenze

CODICE	MODELLO
1.090.500	PNT/R 500/10
1.090.800	PNT/R 800/12,5
1.090.1000	PNT/R 1000/15

CODICE	MODELLO
1.190.510	PNT/R 500/10
1.190.810	PNT/R 800/12,5
1.190.1010	PNT/R 1000/15

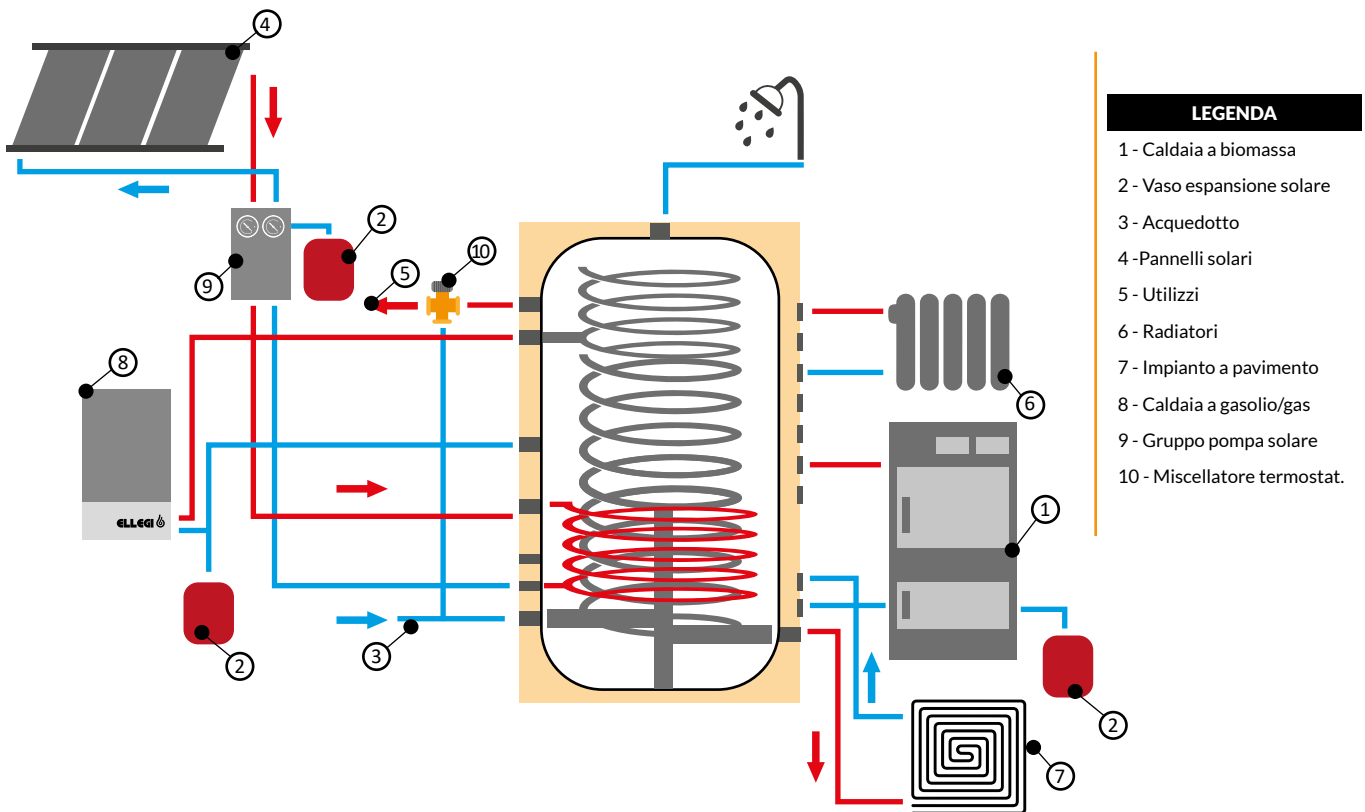

### LEGENDA

- 1 - Caldaia a biomassa
- 2 - Vaso espansione solare
- 3 - Acquedotto
- 4 - Pannelli solari
- 5 - Utilizzi
- 6 - Radiatori
- 7 - Impianto a pavimento
- 8 - Caldaia a gasolio/gas
- 9 - Gruppo pompa solare
- 10 - Miscelatore termostat.

MODELLO	UM	PNT-R		
		500/10,0	800/12,5	1000/15,0
Collettore solare sunlife 2,5 m <sup>2</sup>	n°	4	5	6
Volano combinato mod. VRU	lt	500	800	1000
Vaso d'espansione solare	lt	50	50	80
Vaso d'espansione sanitario	lt	5	5	8
Supporti collettori	n°	1	1	1
Gruppo di circolazione mod. GPS	n°	1	1	1
Antigelo - tanica da 5 litri	n°	-	-	1
Antigelo - tanica da 10 litri	n°	3	3	3
Centralina solare T2 con sonda	n°	1	1	1
Kit di collegamento "KCC"	n°	1	1	1
Miscelatore termostatico	mod	MT-02	MT-03	MT-03
Fabbisogno persone (consigliato)	n°	5-6	7-9	10-12



Insieme di componenti per realizzare un sistema solare termico per la produzione di acqua calda sanitaria con accumulo e riscaldamento ambiente.

**N.B.** Per impianti di capacità superiore richiedere offerta dedicata

Insieme di componenti per realizzare un sistema solare termico per la produzione di acqua calda sanitaria con accumulo e riscaldamento ambiente - collettori sottovuoto - **tetto falda**- grandi utenze

Insieme di componenti per realizzare un sistema solare termico per la produzione di acqua calda sanitaria con accumulo e riscaldamento ambiente - collettori sottovuoto - **tetto piano** - grandi utenze

CODICE	MODELLO
1.200.510	VNT/R 500
1.200.812	VNT/R 800
1.200.1015	VNT/R 1000

CODICE	MODELLO
1.300.510	VNT/R 500
1.300.812	VNT/R 800
1.300.1015	VNT/R 1000

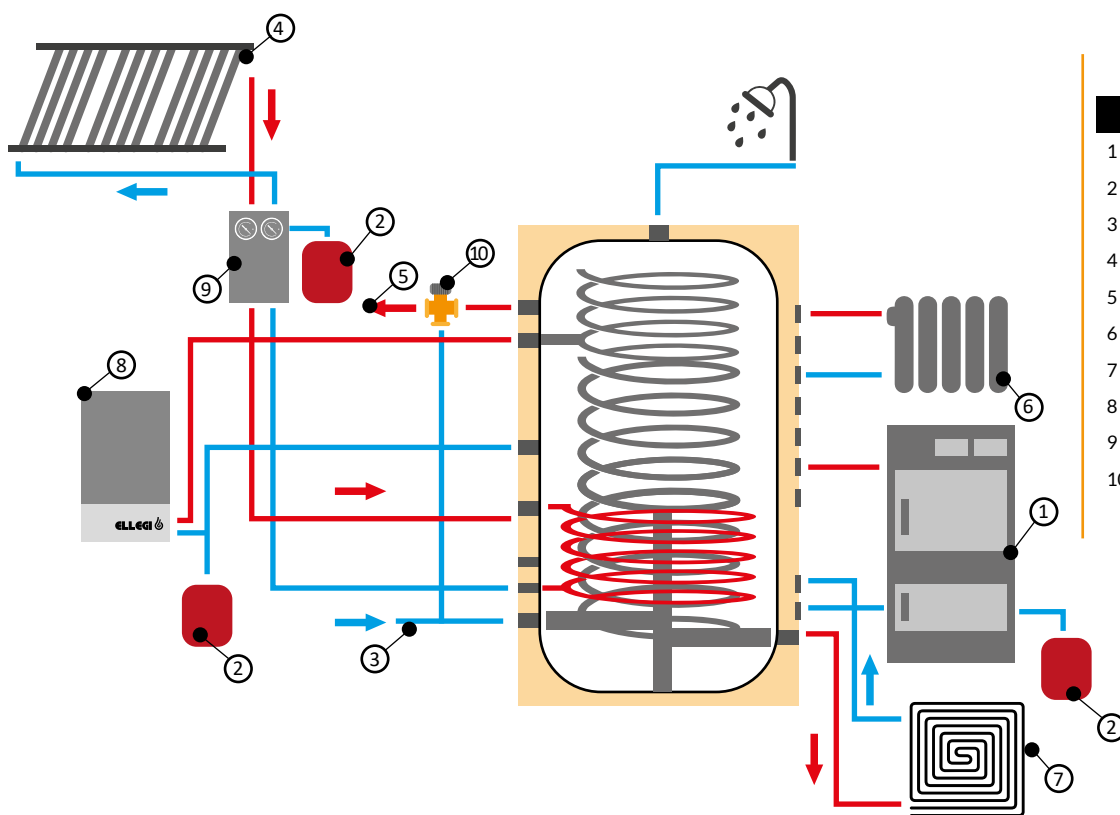

- LEGENDA**
- 1 - Caldaia a biomassa
  - 2 - Vaso espansione solare
  - 3 - Acquedotto
  - 4 - Pannelli solari
  - 5 - Utilizzi
  - 6 - Radiatori
  - 7 - Impianto a pavimento
  - 8 - Caldaia a gasolio/gas
  - 9 - Gruppo pompa solare
  - 10 - Miscelatore termostatic.

MODELLO	UM	VNT-R		
		500	800	1000
Collettore solare sottovuoto	n°	3xSP20	1xSP15+3xSP20	1xSP15+4xSP20
Volano combinato mod. VRU	lt	500	800	1000
Vaso d'espansione solare	lt	50	50	80
Vaso d'espansione sanitario	lt	5	5	8
Supporti collettori	n°	1	1	1
Gruppo di circolazione mod. GPS	n°	1	1	1
Antigelo - tanica da 5 litri	n°	-	-	1
Antigelo - tanica da 10 litri	n°	3	3	3
Centralina solare T2 con sonda	n°	1	1	1
Kit di collegamento pannelli "SCC"	n°	1	1	1
Miscelatore termostatico	mod	MT-02	MT-03	MT-03
Fabbisogno persone (consigliato)	n°	5-6	7-9	10-12

# ACCESSORI

## CIRCOLATORE SANITARIO



Circolatore sanitario con orologio programmatore

ARTICOLO	UM	CC
Temp. liquido min+max	°C	+2 ÷ +95
Portata max	m <sup>3</sup> /h	0,5
Prevalenza max	m	1,2

10.03.052

MODELLO

CIRCOLATORE SANITARIO CC

## SISTEMA ELETTRONICO T2

Sistema a microprocessore con gestione completamente automatizzata dei vari componenti dell'impianto solare. Completo di 1 sonda pannelli e 2 sonde bollitore.



0.710.2203

ARTICOLO

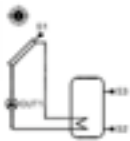

schema 1 T2

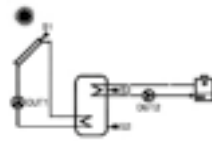

schema 2 T2

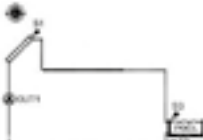

schema 3 T2



schema 4 T2

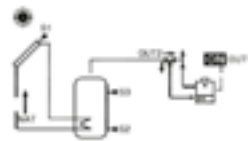

schema 5 T2



schema 6 T2

## SISTEMA ELETTRONICO T3

Sistema a microprocessore con gestione completamente automatizzata dei vari componenti dell'impianto solare. Velocità variabile del circolatore. Completo di 4 sonde di temperatura mod. PT 1000.



0.710.2221

ARTICOLO

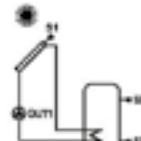

schema 1 T3

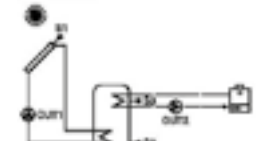

schema 2 T3

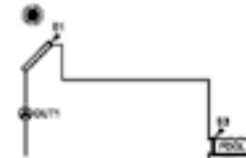

schema 3 T3

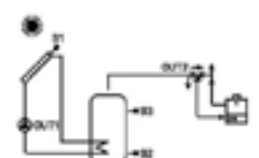

schema 4 T3

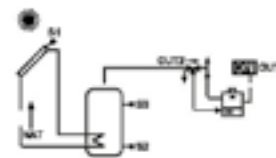

schema 5 T3

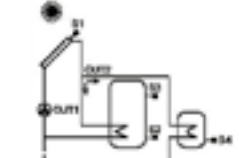

schema 6 T3

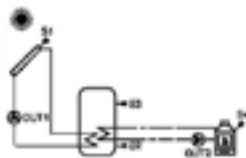

schema 7 T3

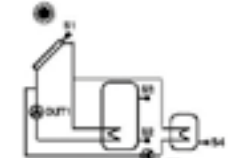

schema 8 T3



schema 9 T3



CODICE	MODELLO
0.710.2205	ANTIGELO AG-05 5 litri
0.710.2210	ANTIGELO AG-10 10 litri



CODICE	MODELLO
0.700.400	PSRM Portasonda in rame monotubo Ø ½" - L=90mm
0.700.410	PSRM Portasonda in rame monotubo Ø ½" - L=200mm
0.700.420	PSRM Portasonda in rame monotubo Ø ½" - L=90mm
0.700.430	PSRM Portasonda in rame monotubo Ø ½" - L=160mm
0.700.440	PSRM Portasonda in rame monotubo Ø ½" - L=400mm



CODICE	MODELLO
0.710.2212	PCG Pompa manuale



CODICE	MODELLO
0.711.015	RPP Regolatore portata



CODICE	MODELLO
0.700.601	GPS-M1 Gruppo di circolazione solare a 1 via sup.sol.<12m2
0.700.701	GPS-M2 Gruppo di circolazione solare a 1 via sup.sol.<60m2
0.700.600	GPS 1 Gruppo di circolazione solare a 2 via sup.sol.<12m2
0.700.700	GPS 2 Gruppo di circolazione solare a 2 via sup.sol.<60m2



CODICE	MODELLO
0.710.2211	KCC Kit collegamento e raccordo collettori solari piani
0.710.2214	SCC Kit collegamento e raccordo collettori solari sottovuoto



CODICE	MODELLO
0.710.2273	BI-TUBO FLESSIBILE SOLARE Ø 16 €/ml da 20 m/cad
0.710.2274	BI-TUBO FLESSIBILE SOLARE Ø 20 €/ml da 10 m/cad



CODICE	MODELLO
0.710.2277	KIT RACCORDI AUTOCARTELLANTI ¾" M
0.710.2278	KIT RACCORDI AUTOCARTELLANTI 1" M



CODICE	MODELLO
0.710.2230	TR Termometro con sonda+guaina in rame Ø ½"



CODICE	MODELLO
0.710.2240	VALVOLA DI SICUREZZA Ø 1/2"
0.710.2241	VALVOLA DI SICUREZZA Ø 3/4"



CODICE	MODELLO
0.710.2204	MISCELATORE TERMOSTATICO MT-01 Ø attacco (GAS) ½"
0.710.2206	MISCELATORE TERMOSTATICO MT-02 Ø attacco (GAS) ¾"
0.710.2207	MISCELATORE TERMOSTATICO MT-03 Ø attacco (GAS) 1"



CODICE	MODELLO
0.710.2208	VALVOLA DEVIATRICE A TRE VIE MX34 Ø attacco (GAS) ¾"
0.710.2209	VALVOLA DEVIATRICE A TRE VIE MX10 Ø attacco (GAS) 1"

# BOLLITORI

ELLEGI S.r.l. fornisce una serie di prodotti utili al completamento di ogni impianto per l'abitazioni e aziende.

- **PRODUZIONE ACQUA CALDA SANITARIA INDIRECTA**

BPS  
PVS  
BPI  
ITT  
MTT  
BCN  
BFB/X  
BHB/X  
XBFB  
SAS/F  
SXAS/F  
SAS/P  
SAS/B  
BFS/X  
XBFS/X  
BFT/X  
XBFT/X  
BC  
PAS  
PASXS  
SOLAR SS  
SOLAR XSS  
BU/V  
BU/X  
SMS  
SDS  
SLM  
ASR  
PRAS  
EHV  
XEH

- **ACQUA TECNICA + A.C.S.**

KV  
KVS  
KVSS  
KX  
KXS  
KXSS  
KB  
KBS  
KBSS  
VRS  
VRU  
VRD  
VTFS  
VTFU  
VTFD  
APR  
APR/S  
VT  
VTR  
VTRR  
VME  
MVT  
STRATOS

- **ACCUMULO ACQUA CALDA SANITARIA**

AS  
ASF  
HSF  
XASF  
XAS

HSJ

- **ACQUA FREDDA**

CBV  
CBO  
XCBV  
XCBO  
XQ  
A/MEM  
AM/Z  
AM/X

- **PRODUZIONE ACQUA CALDA SANITARIA**

GBSE  
BE  
BE-S  
HPS  
HPS1  
HPS2  
BGA

- **CONDIZIONAMENTO POMPE DI CALORE**

EWE  
WPAC  
WPACI  
XWPAC  
PPR-TA  
PPC  
SF/N  
SF/Z  
SF/X  
SF/N S1  
SF/N F1  
SF/N F2  
SC  
VES  
VER  
EVEAB

**RICHIEDI IL TECNOLOGISTINO DEI BOLLITORI A:**

[info@ellegisistemi.com](mailto:info@ellegisistemi.com)





# CONDIZIONI GENERALI DI VENDITA

**1-** Il presente listino annulla e sostituisce tutti i precedenti listini di **ELLEGI S.r.l.**

**2-** I materiali viaggiano a rischio e pericolo del committente anche se per particolari accordi viene venduta franco destino è di competenza del destinatario la cura e la responsabilità di far eventuali reclami al vettore. In ogni caso non verrà riconosciuto nessun danno se non segnalato sulla bolla di consegna all'atto della presa in carico del materiale.

**3-** Il termine di consegna è considerato come consegna della merce allo spedizioniere, il termine di consegna non è tassativo, eventuali ritardi non danno diritto all'acquirente al risarcimento di danni o compensi per eventuali mancati guadagni, penalità o altri danni, né da risoluzione del contratto.

**4-** Ogni ordinazione non è impegnativa se non dopo conferma scritta da parte della **ELLEGI S.r.l.**, eventuali modifiche alle condizioni generali o particolari di vendita devono essere confermate per scritto dalla **ELLEGI S.r.l.** stessa.

**5-** La **ELLEGI S.r.l.** garantisce la qualità dei materiali impiegati e la costruzione a regola d'arte dei propri prodotti con decorrenza della data di consegna.

**ELLEGI S.r.l.** autorizzerà il reso mediante l'invio del relativo modulo che dovrà essere compilato e restituito a **ELLEGI S.r.l.**, mediante e-mail. I prodotti resi dovranno pervenire a **ELLEGI S.r.l.** in porto franco.

Al ricevimento del materiale il ns. Uff. Tecnico effettuerà il controllo di riconoscimento della garanzia.

Sui resi per errato ordine o invenduto, sarà applicato un costo del 30% dell'importo precedentemente pattuito per la gestione.

## MODALITÀ:

La **ELLEGI S.r.l.** si impegna durante il periodo di garanzia, ad insindacabile giudizio dei propri tecnici, alla riparazione o alla sostituzione dei prodotti difettosi, con l'esclusione in quei componenti accessori (ad eccezione dei trattamenti che si intende parte integrante del prodotto finito) che acquista da terzi, per i quali la garanzia è limitata alle modalità e per la durata, data dal fornitore. Tutto questo senza che la **ELLEGI S.r.l.** sia tenuta al risarcimento delle spese per sostituzione o riparazioni effettuate e dei danni, diretti e indiretti, di qualsiasi natura o per qualsiasi ragione provocati.

I prodotti dichiarati difettosi in garanzia dovranno pervenire alla **ELLEGI S.r.l.** in porto franco, il relativo prodotto sostituito in garanzia sarà inviato in porto assegnato.

Se l'intervento viene fatto a domicilio verrà addebitato il solo contributo fisso per le spese d'intervento sulla base delle tariffe ANIMA vigenti all'atto della prestazione.

## AVVERTENZE

La garanzia viene riconosciuta valida a condizione che:

- l'installazione, il collegamento elettrico, il collaudo, la messa in funzione e la regolare manutenzione siano eseguite da personale tecnico qualificato;
- l'apparecchio non sia utilizzato da persone (inclusi bambini) inabili, o con ridotte capacità fisiche, sensoriali, mentali;
- l'apparecchio sia installato secondo le norme e/o disposizioni vigenti inclusi i regolamenti locali, seguendo le istruzioni riportate su questo libretto da personale tecnico qualificato;
- il cliente sia in possesso dei documenti di acquisto del prodotto e il certificato di garanzia riportante la data di prima accensione effettuata dal personale tecnico autorizzato.
- La garanzia non è valida se:
- l'installazione non è stata eseguita da personale tecnico qualificato seguendo le norme e/o prescrizioni, i regolamenti locali, e le istruzioni riportate su questo libretto di uso e installazione;
- il cliente non è in possesso dei documenti di acquisto del prodotto e del certificato di garanzia.

La garanzia non copre tutte le parti che dovessero risultare danneggiate o difettose a causa di errato utilizzo, negligenza o trascuratezza nella manutenzione, errata installazione o non conforme a quanto scritto nel manuale "uso e installazione" a corredo del prodotto.

Il produttore declina ogni responsabilità per eventuali danni che possono insorgere a persone, cose, animali in conseguenza della inosservanza delle regole e istruzioni.

Per tutto quanto qui non indicato far fede ai dati inseriti nel manuale: Uso e Installazione dei prodotti

**6-** Le quotazioni sono quelle indicate sulle conferma d'ordine, non comprendono e comunque sono a carico del committente: IVA, imballi dove non previsti nella composizione della fornitura, tasse di registrazione, spese bolli tratta, spese ricevute bancarie e commissioni incasso.

**7-** I pagamenti dovranno avvenire nelle modalità e nelle forme pattuite e confermate e dovranno essere inviati alla **ELLEGI S.r.l.** - Via II<sup>a</sup> Strada, 19, 35026 - Conselve - (PD), non riconoscendo validi i pagamenti effettuati ad agenti, rappresentanti, commissionari o simili se non muniti di dichiarazione scritta da parte della **ELLEGI S.r.l.**. È facoltà della **ELLEGI S.r.l.** emettere tratta. Trascorsi i termini fissati per il pagamento saranno addebitati gli interessi di mora nella misura del 3% annuo superiore al tasso di sconto ufficiale.

**8-** Eventuali reclami della qualità o quantità dei prodotti non saranno accettati se non in forma scritta entro 7 giorni dal ricevimento della merce, trascorso tale termine non saranno più ritenuti validi.

**9-** Eventuali deroghe alle sopradescritte condizioni generali di vendita che venissero stabilite fra le parti devono essere fatte tassativamente per iscritto e resteranno limitate a quanto stabilito, questo non muterà le rimanenti condizioni generali di vendita dove mancheranno condizioni contrarie.

**10-** Per qualsiasi azione, contestazione o controversia dovesse sorgere relativa alle forniture effettuate dalla **ELLEGI S.r.l.**, viene riconosciuto competente il Foro Giudiziario di ROVIGO, anche se il contratto è stipulato in altra sede oppure le emissioni di tratte, accettazioni effetti cambiari sono domiciliati presso l'acquirente.

---

**ELLEGI S.r.l.** declina **OGNI** responsabilità per le possibili inesattezze contenute nel presente stampo se dovute ad errore di stampa o trascrizione.

Tutti i dati e dimensioni riportati nel presente catalogo **NON** sono da considerarsi vincolanti, **ELLEGI S.r.l.** si riserva la facoltà di apportare eventuali varianti o modifiche che ritiene opportune **SENZA** fornire preavviso.





**ELLEGI**



**ELLEGI** S.r.l.  
Via II<sup>^</sup> Strada, 19  
35026 Conselve (PD) - ITALY  
P.I. 01101400297  
Tel. +39 049 9501692  
[info@ellegisistemi.com](mailto:info@ellegisistemi.com)  
[www.ellegisistemi.com](http://www.ellegisistemi.com)